

Perfect Binder

사용 설명서



ComColor GL Series / GD Series

모델 : Perfect Binder G10 (200)

이 기기는 업무용 (A 급) 전자파적합기기로서 판매자또는 사용자는 이 점을 주의하시기 바라며,
가정외의지역에서 사용하는 것을 목적으로 합니다.



안전상 주의사항을 확인하기 위해 제품 사용 전에 반드시 이 설명서를
읽으시기 바랍니다. 이 안내서를 읽은 후에 나중에 참조할 수 있도록 잘
보관하십시오.

본 설명서에 관한 정보

머리말

Perfect Binder를 구입해 주셔서 감사합니다.

Perfect Binder는 완전한 제본을 수행하는 RISO 프린터(ComColor GL 시리즈/GD 시리즈)에 연결할 수 있는 장치입니다.

인쇄된 표지와 본문 페이지로 소책자를 만들 수 있을 뿐만 아니라 전용 소프트웨어 또는 프린터 드라이버를 사용하여 Microsoft Word 파일이나 PDF 파일을 인쇄하여 제본할 수도 있습니다.

본 제품을 사용하기 전이나 사용 중에 문제가 있는 경우 본 설명서의 관련 내용을 읽으십시오. 오랫동안 본 제품과 본 설명서를 사용해 주시길 바랍니다.

Perfect Binder는 다음의 두 설명서를 제공해 드립니다.

● 사용 설명서(본 설명서)

본 설명서에서는 각 기능의 설정, 조작 및 사양에 대해 설명합니다.

또한 본 설명서에서는 소모품의 취급 및 교체 방법과 문제 발생 시 수행할 조치에 대해 설명합니다.

● 애플리케이션 설명서

본 설명서에서는 "표지 데이터"와 "본문 페이지 데이터"를 로드하여 제본 데이터를 작성하는 방법에 대해 설명합니다.

본 설명서에서는 Perfect Binder를 연결할 때 필요한 정보에 대해 설명합니다. 제본 기능과 관련이 없는 프린터 설정은 귀하의 프린터 설명서를 참조하십시오.

이 설명서는 주로 조판 등 쉽게 편집할 수 있게 해주는 "Perfect Binding Software"를 사용하는 작업에 대해 설명합니다. 또한 제본을 간소화하는 프린터 드라이버 또는 PostScript 3 호환 전용 프린터 드라이버를 통해 원하는 애플리케이션으로 작성된 원본 데이터를 전송할 수 있습니다(인쇄 컨트롤러 옵션이 설치된 경우). 제본 데이터 및 구성에 대한 항목을 전송하는 방법에 대한 자세한 내용은 "프린터 드라이버 사용" (p. 1-4) 또는 인쇄 컨트롤러 사용 설명서(ComColor Express FS2100C/FS2000C/RS1200C/RS1100C)를 참조하십시오.

본 설명서에 대하여

(1) 이 설명서는 RISO KAGAKU CORPORATION의 허가 없이 전체 또는 일부를 복제할 수 없습니다.

(2) 본 설명서의 내용은 제품 개선으로 인해 예고 없이 변경될 수 있습니다.

(3) RISO KAGAKU CORPORATION은 본 설명서 또는 기기를 사용하는 모든 결과에 대해 책임을 지지 않습니다.

상표권

Microsoft, Windows 및 Microsoft Word는 미국 및/또는 기타 국가에서 사용되는 Microsoft Corporation의 등록 상표 또는 상표입니다.

PostScript 3은 미국 및/또는 기타 국가에서 Adobe의 상표 또는 등록 상표입니다.

 RISO 및 ComColor는 미국 및 기타 국가에서 RISO KAGAKU CORPORATION의 상표 또는 등록 상표입니다. 기타 회사 이름 및/또는 상표는 각 회사의 등록 상표 또는 상표입니다.



Color Universal Design 인증 취득

Perfect Binder(본 장치)는 Color Universal Design Organization(CUDO)에서 제정한 색상 인식에 대한 개인차와 상관없이 더 많은 사람들에게 대한 가시성을 개선하는 Color Universal Design을 고려하여 제작한 인증입니다.

본 설명서에 사용되는 기호, 표기법 및 스크린샷

■ 본 설명서에 사용되는 기호



본 기기의 안전한 사용을 위해 주의해야 할 주의 사항을 나타냅니다.



주의를 요하거나 금지된 중요한 사항을 나타냅니다.



유용하거나 추가된 정보를 나타냅니다.

■ 키와 버튼 명칭

다음의 명칭은 꺾쇠 괄호[]로 나타냅니다.

- 작동 패널의 물리적 키
- 터치 패널 화면의 버튼 및 항목
- 컴퓨터 작동 화면의 버튼 및 항목

예: [정지] 키를 누릅니다.

■ 본 설명서의 그림 및 조작 절차

- 본 설명서의 조작 절차, 스크린샷 및 그림은 Perfect Binder에 연결된 ComColor GD 시리즈 프린터를 위한 것입니다.
- 본 설명서의 스크린샷과 그림은 연결된 장비 옵션을 포함하여 프린터 모델과 사용 환경에 따라 달라질 수 있습니다.

목차

본 설명서에 관한 정보	1
본 설명서에 사용되는 기호, 표기법 및 스크린샷	2
안전상 주의사항	5
경고 심볼	5
전원 플러그	5
설치 위치	5
전원 연결	6
접지 연결	6
취급	7
주의 라벨	8
사용전	9
설치 위치	9
전원 연결	9
필요 간격	10
취급	11
소모품 보관 및 취급 주의사항	11
사용한 소모품 처리	12
사용 가능한 용지	12
제본된 소책자의 취급	13
프린터에 대한 제한	14
부분 명칭 및 기능	15
Perfect Binder로 할 수 있는 작업	16
떡 제본	18
제본 방법	18
용어	18
급지 경로	20
제본 준비	21
전원 공급 장치	21
장치 상태	22
본문 페이지/표지 넣기 (수동 떡 제본 피니셔)	23
1장 제본	1-1
Perfect Binding Software의 기본 조작	1-2
프린터 드라이버 사용	1-4
프린터 구성 설정	1-4
표지 및 본문 페이지에 원본 데이터 할당	1-4



	떡 제본 수행	1-6
	[완료 중] 탭	1-6
	제본 작업 수행	1-8
	인쇄 중에 설정 변경하기	1-8
	대기 작업의 설정 변경	1-8
	제본 기능 설정하기	1-9
	관리자 메뉴 설정	1-11
	Perfect Binder 설정	1-11
	Perfect Binder 표지설정	1-12
2장	유지 관리	2-1
	소모품 교체하기	2-2
	접착 시트 교체하기	2-2
	필터 교체하기	2-4
	컷 쓰레기 처리하기	2-5
	장치 청소	2-7
	문제점 해결	2-8
	걸린 용지를 제거할 때의 주의사항	2-14
3장	부록	3-1
	사양	3-2
	소모품	3-4
	소모품 종류	3-4
	색인	3-5

안전상 주의사항



이 항은 장치의 안전한 사용을 위해 따라야 할 항목들에 대해 기술합니다. 장치를 사용하기 전에 본 항을 먼저 읽으십시오. Perfect Binder 사용 설명서도 읽어 보시기 바랍니다.

경고 심볼

장치를 적합하게 사용하고 상해 및 재산 피해를 예방하기 위해 다음 경고 심볼을 사용합니다. 이해를 위해 설명서를 읽기 전에 먼저 심볼의 의미를 읽어 보시기 바랍니다.

 경고	이 심볼을 무시함으로써 인해 잘못 취급할 경우 사망 또는 심각한 상해를 야기할 수 있음을 표시합니다.
 주의	이 심볼을 무시함으로써 인해 잘못 취급할 경우 상해 또는 재산 피해를 야기할 수 있음을 표시합니다.

심볼의 예

	⊘ 심볼의 예 심볼은 금지된 행동을 표시합니다. 특정한 금지 행위는 심볼 내부 또는 옆에 그려져 있습니다. (좌측 그림은 분해를 금지한다는 표시입니다.)
	● 심볼은 강제 조치 또는 지시사항을 표시합니다. 특정 지시사항은 심볼 내부에 그려져 있습니다. (좌측 그림은 전기 콘센트에서 전원 플러그를 제거하라는 지시사항을 표시합니다.)

전원 플러그

- 본 장치 외에 프린터와 프린터에 연결되는 장치 옵션에는 전원 플러그가 있습니다.



설치 위치

주의

- 편평하거나 안정된 표면에 장치를 배치합니다. 그렇지 않으면, 장치가 기울거나 넘어져서 부상을 일으킬 수 있습니다.
- 장치를 먼지나 습기가 많은 곳에 배치하지 마십시오. 그렇지 않으면 화재나 전기 충격이 발생할 수도 있습니다.

전원 연결

⚠ 경고

- 장치 전원의 사양을 확인한 후 충분한 여유를 두고 전원을 사용합니다. 그렇지 않으면 화재나 전기 충격이 발생할 수도 있습니다.
- 사용 중인 전기 콘센트에 다른 전기 제품을 연결하지 마십시오.
- 전기 콘센트에 전원 코드를 연결하고 이 장치 하나만 사용하십시오. 연장 코드 사용이 불가피할 경우, 5 m를 초과해서는 안 됩니다. 그렇지 않으면 화재나 전기 충격이 발생할 수도 있습니다. 
- 전원 코드를 손상시키거나 재구성하지 마십시오. 코드에 무거운 물체를 올려놓거나 코드를 잡아당기거나 강제로 구부리는 것은 코드를 손상시켜 화재나 전기 충격을 일으킬 수 있습니다. 
- 본 제품과 함께 공급된 전원 코드는 이 장치에서만 사용할 수 있습니다. 다른 전기 제품에 사용해서는 안 됩니다. 그렇지 않으면 화재나 전기 충격이 발생할 수도 있습니다.
- 손이 젖어 있을 경우, 전원 코드를 뽑거나 뽑지 마십시오. 그렇지 않으면 전기 충격을 일으킬 수도 있습니다.

⚠ 주의

- 연결이 느슨해지지 않도록 프린터 주요 장치에 부착된 선택형 연결 콘센트에 플러그를 안전하게 연결하십시오.
- 전원 코드를 뽑을 때 잡아당기지 마십시오. 그렇지 않으면 손상될 수 있으며 화재나 전기 충격이 발생할 수도 있습니다. 전원 코드를 뽑을 때 반드시 플러그 부분을 잡도록 하십시오.
- 휴일 등 장치를 장기간 사용하지 않을 경우, 안전을 생각하여 전원 코드를 전기 콘센트에서 뽑아 두십시오.
- 적어도 일 년에 한번씩은 전원 소켓을 전기 콘센트에서 뽑아 플러그 연결구멍과 주변을 청소해 주십시오. 이러한 부위에 먼지가 쌓일 경우 화재가 발생할 수도 있습니다.



접지 연결

⚠ 경고

- 반드시 접지 도체가 있는 전원 플러그는 접지 도체가 있는 전원 콘센트에 꽂으십시오.  접지 되지 않은 기계는 사용하지 마십시오. 화재나 감전을 일으킬 수 있습니다.

취급

⚠ 경고

- 물통이나 금속 물체를 장치에 올려 놓지 마십시오. 물이 장치 내부에 떨어지거나 금속 물체가 안으로 떨어질 경우, 화재나 전기 충격이 발생할 수도 있습니다.
- 커버를 제거하지 마십시오. 그렇지 않으면 내부의 고압 부분으로 인해 전기 충격을 받을 수도 있습니다. 
- 임의로 장치를 분해하거나 재구성하지 마십시오. 그렇지 않으면 화재나 전기 충격이 발생할 수도 있습니다.
- 금속 물질이나 가연성 물질을 개구부를 통해 장치 내부로 삽입 또는 떨어뜨리지 마십시오. 그렇지 않으면 화재나 전기 충격이 발생할 수도 있습니다.
- 장비 내부로 무엇인가가 떨어지면 운영 패널에서 즉시 [전원] 키를 길게 눌러 작동 스위치를 내린 다음 주 전원 스위치를 끄십시오. 이후 전원 코드를 모두 떼어내고 판매자 또는 공인 서비스 담당자와 상담하십시오. 계속된 사용은 화재나 전기 충격을 야기할 수도 있습니다. 
- 과도한 열, 연기 또는 악취가 발생하는 동안 장비를 계속 사용하는 드문 경우에는 화재가 발생하거나 감전이 일어날 수 있습니다. 즉시, 운영 패널의 [전원] 키를 길게 누르고, 작동 전원을 내리고, 주 전원 스위치를 끄십시오. 그 다음에는 전원 코드를 모두 분리하고 판매자 또는 공인 서비스 담당자와 상담하십시오. 

⚠ 주의

- 본문 스택부나 소책자 슬롯 주변에 손가락을 넣지 마십시오. 그렇게 하지 않으면 부상을 입을 수 있습니다.
- 장치를 이동할 때에는 판매자 또는 공인 서비스 담당자와 상담하십시오. 강제로 장치를 이동하려고 하면 장치가 넘어져서 부상을 입을 수 있습니다.
- 장치를 사용 중에는 적절히 환기를 시키십시오. 몸 상태가 좋지 않다고 느낄 경우 즉시 신선한 공기를 마실 수 있는 장소로 이동하십시오.
- 평소와 다른 느낌이 들 경우 즉시 의사에게 진찰을 받으십시오.
- 고온 주의 라벨이 부착된 주변의 온도는 매우 높습니다. 라벨 주위를 만지지 마십시오. 또한, 장시간 가동 시 뜨거워지는 어떤 부분도 만지지 마십시오. 그렇지 않으면 화상을 입을 수 있습니다.
- 출력 용지함에 발이 걸리지 않도록 주의하십시오. 발이 걸리면 넘어지거나 상해를 입을 수 있습니다.
- 물체를 장치에 올려 놓지 마십시오. 장치 내부의 히터에서 나오는 열로 인해 물체가 변형되거나 손상될 수 있습니다.

주의 라벨

안전한 사용을 위해 아래의 주의 라벨이 장치에 부착되어 있습니다. 이 장비를 작동 또는 유지하려면 안전한 사용을 위해 주의 라벨의 지시사항을 읽어 보십시오. 주의 라벨을 제거하거나 더럽히지 마십시오. 주의 라벨이 장치에 부착되어 있지 않거나 읽을 수 없는 상태인 경우 판매자 또는 공인 서비스 담당자와 상담하십시오.

■ 주의 라벨의 위치

주의 라벨 (경고) 의 위치는 아래와 같습니다 .

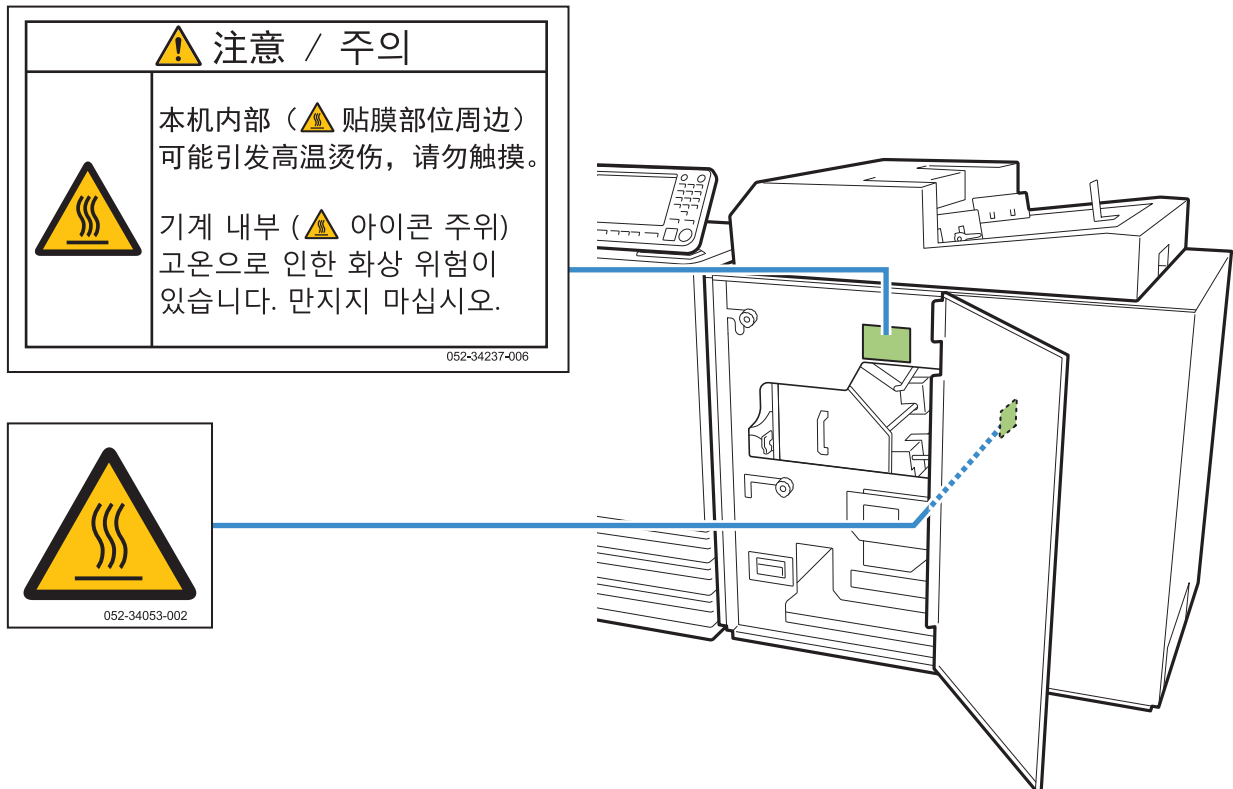

■ 라벨 상세 정보

주의 라벨이 부착된 위치의 온도는 높습니다 . 몸에 닿으면 화상을 입을 수 있습니다 .

 장치를 중지한 직후에는 맨손으로 장치를 만지지 마십시오 .

 장치를 만질 때에는 내열성 장갑을 착용하십시오 . 장갑을 착용하지 않은 경우에는 장치가 완전히 식었는지 확인하십시오 .

사용전

이 항에서는 장치를 사용하기 전에 반드시 준수해야 할 유의사항에 대해 기술합니다.

설치 위치

다음 주의사항을 준수하시기 바랍니다.

- 판매자는 인도 후 장치에 대한 적절한 설치 위치를 결정하는 데 도움을 줍니다.
- 장치를 이동할 때에는 서비스 직원에게 연락하십시오.
- 다음 위치에서는 장치를 설치하지 마시기 바랍니다. 그렇지 않으면 부정확한 작업, 기능 불량 또는 사고를 유발할 수 있습니다.
 - 창 근처 등 직사광선이나 과도한 빛에 노출되는 장소
(그러한 경우를 피할 수 없으면 창을 투과하는 빛을 막아주는 커튼을 설치할 것)
 - 갑작스런 온도 변화에 노출되는 장소
 - 과도하게 덥거나 습하거나 춥거나 건조한 장소
 - 불이나 열에 가까운 장소
 - 에어컨의 차가운 공기, 히터의 뜨거운 공기, 방사열 등에 직접 노출되는 장소
 - 공기 투과성이나 환기 상태가 열악한 장소
 - 먼지가 많은 장소
 - 과도한 진동에 노출되는 장소
- 바닥의 수평 상태가 다음의 명시된 범위 내에 있는 장소에 장치를 설치하십시오.
설치면 수준: 2도 이하
- 다음 환경 조건 하에서 장치를 운용하십시오.
온도 범위: 15 °C - 30 °C
습도 범위: 40% - 70% RH (비응축)

전원 연결

다음 주의사항을 준수하시기 바랍니다.

- 연결이 느슨해지지 않도록 프린터 주요 장치에 부착된 선택형 연결 콘센트에 플러그를 안전하게 연결하십시오.
- 장치를 전기 콘센트 근처에 설치하십시오.
- 본 장치의 주 전원 스위치가 켜졌으면 장치 전원은 프린터 전원과 함께 켜지고 꺼집니다.

필요 간격

■ 프린터 및 Perfect Binder

작동과 소모품 교체 및 유지 관리를 위해 충분한 공간을 확보하십시오.

- 전면에서 바라본 모습

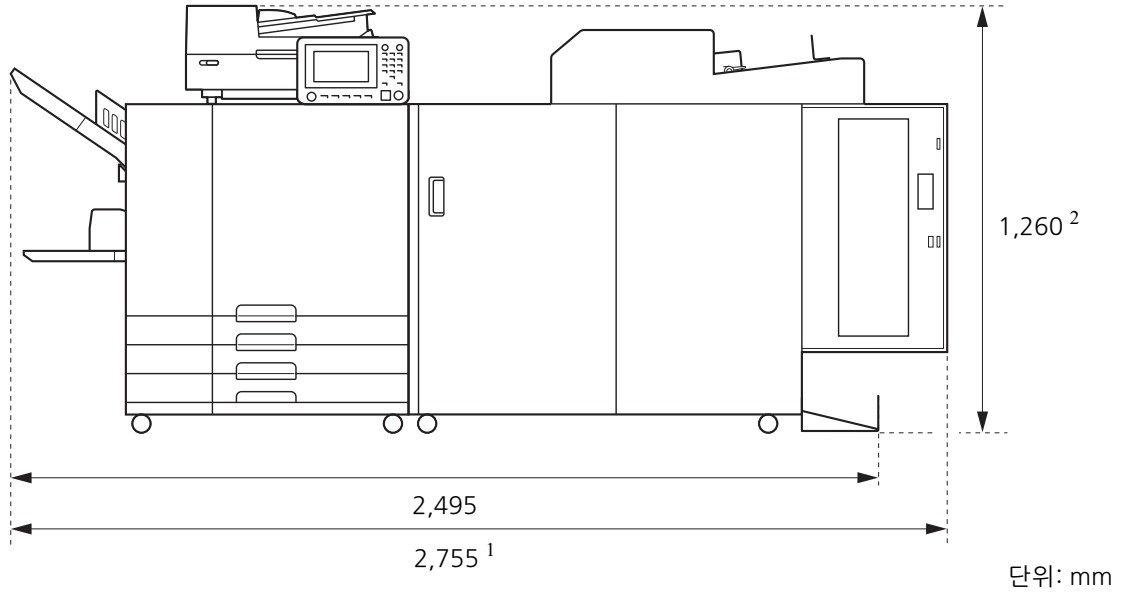

- 측면에서 바라본 모습

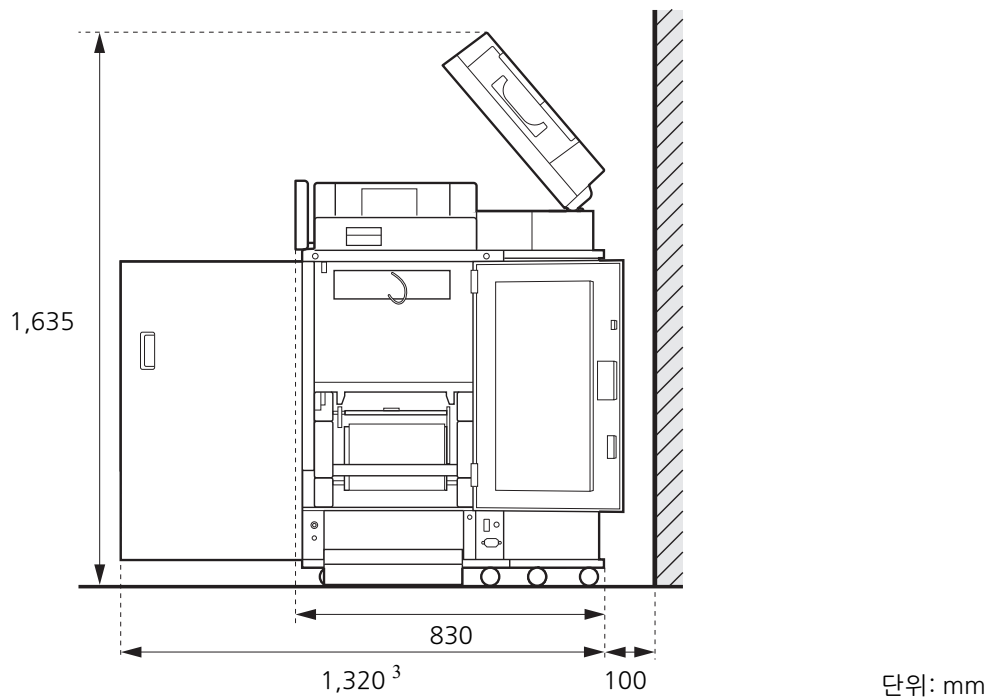

크기는 사용하는 선택형 장비에 따라 다양합니다.

1 너비	프린터 및 Perfect Binder	2,755 mm
	프린터, Perfect Binder 및 스캐너 (특수 스캐너 스탠드를 사용할 경우)	2,755 mm
	프린터, Perfect Binder 및 오프셋 스테이플 트레이	2,975 mm
	프린터, Perfect Binder 및 대용량 급지 유닛	3,100 mm
	ComColor GL 시리즈 프린터, Perfect Binder 및 추가 트레이	3,015 mm
2 높이	프린터 및 Perfect Binder	1,160 mm
	프린터, Perfect Binder 및 스캐너 (특수 스캐너 스탠드를 사용할 경우)	1,260 mm
	프린터, Perfect Binder 및 오프셋 스테이플 트레이	1,345 mm
3 깊이	프린터 및 Perfect Binder	1,240 mm
	프린터, Perfect Binder 및 스캐너 (특수 스캐너 스탠드를 사용할 경우)	1,320 mm
	프린터, Perfect Binder 및 대용량 급지 유닛	1,240 mm
	ComColor GL 시리즈 프린터, Perfect Binder 및 추가 트레이	1,240 mm

취급

- 운전 중 주 전원을 끄거나 장치의 전원 플러그를 뽑지 마십시오.
- 작업 중 덮개를 열지 마십시오.
- 장치를 이동하지 마십시오.
- 장치에는 정밀 부품과 회전성 부품이 포함되어 있습니다. 따라서 설명서에 기술되어 있지 않은 방식으로 작동시키지 마십시오.
- 무거운 물체를 장치에 올려놓거나 장치에 강한 충격을 가하지 마십시오.
- 덮개를 부드럽게 열고 닫으십시오.
- 본 장치 전원의 주 전원을 껐다가 주 전원을 켤 경우에는 프린터 운영 패널의 [전원] 키를 끈 후에 켜십시오.

소모품 보관 및 취급 주의사항

- 다음 장소에서는 접착 시트와 필터를 보관하지 마십시오. 이 품목은 적절한 환경에 보관하십시오.
 - 창가와 같이 직사광선에 노출되거나 과도하게 밝은 장소(불가피할 경우, 창문에 커튼을 설치하고 온도가 5 °C ~ 35 °C 사이인 장소에 보관할 것)
 - 갑작스런 온도 변화에 노출되는 장소
 - 과도하게 덥거나 습하거나 춥거나 건조한 장소
- 장치의 작업 환경과 소모품의 보관 온도를 유지하고 소모품을 구매한 후 제조일자를 확인하여 가능한 한 빠른 시일 내에 사용하십시오.

사용한 소모품 처리

모두 사용한 접착 시트(접착 시트 심, 필름) 및 필터(보조 필터, 기본 필터)는 지역 규정에 따라 폐기하십시오.

자세한 정보는 판매자 또는 공인 서비스 담당자와 상담하십시오.

접착 시트	
부분	재질
접착 시트	플라스틱
심	용지
시트 홀더	플라스틱
릴리스 라이너/롤 심	플라스틱/용지

필터	
부분	재질
보조 필터/프레임	플라스틱, 활성탄/용지
기본 필터	플라스틱

사용 가능한 용지

표지

다음 유형과 크기의 용지를 표지로 사용하도록 넣을 수 있습니다.

■ 표지 유형 및 크기

항목	일반 용지, 재활용지
무게 ¹	급지 트레이: 80 g/m ² - 104 g/m ² 표준 트레이/표지 인서터: 80 g/m ² - 210 g/m ²
질감 방향 (용지 질감)	가로결 용지(짧은 면에 평행)
용지 뒤틀림	5 mm 이하

표지 크기²

[표준 크기]

표지(여분을 잘라낸 경우):

A5 제본:

210 mm × 307 mm - 342 mm

B5 제본:

257 mm × 374 mm - 409 mm

A4 제본:

297 mm × 430 mm - 465 mm

Letter 제본:

279.4 mm × 441.8 mm -

476.8 mm

표지(여분을 그대로 둔 경우):

A5 제본:

210 mm × 298.5 mm - 398 mm

B5 제본:

257 mm × 365.5 mm - 432 mm

A4 제본:

297 mm × 421.5 mm - 460 mm

Letter 크기 제본:

279.4 mm × 433.3 mm - 466 mm

- 1 소책자(표지 등)의 두께가 20 mm 이상인 경우, 105 g/m² 이상의 용지를 사용할 것을 권장합니다.
- 2 표지의 길이는 제본할 본문 페이지의 두께에 따라 달라집니다. 표지 여분을 남기면 본문 페이지를 감싸는 표지 여분을 남기지 않는 길이의 용지를 사용할 수 없습니다.

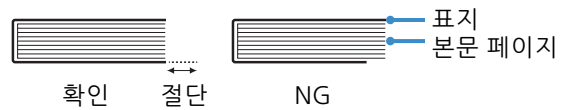

- 사용 가능한 용지에 대한 자세한 내용은 귀하의 프린터 설명서를 참조하십시오.

본문 페이지

다음 유형과 크기의 용지를 본문 페이지로 사용하도록 넣을 수 있습니다.

■ 본문 페이지의 유형 및 크기

항목	일반 용지, 재활용지
용지 무게	급지 트레이/추가 트레이: 52 g/m ² - 104 g/m ² ¹ 표준 트레이/본문 스택부: 52 g/m ² - 128 g/m ² ²
질감 방향 (용지 질감)	세로결 용지(긴 면에 평행)
용지 뒤틀림	5 mm 이하
크기 ³	[표준 크기] A5 (210 mm × 148 mm) B5 (257 mm × 182 mm) A4 (297 mm × 210 mm) Letter (279.4 mm × 215.9 mm)
소책자의 두께	1.5 mm - 30 mm 15 - 500매(일반 용지와 재생 용지를 사용할 경우 15 - 300매 (85 g/m ²). 단, 제본 가능한 용지 수는 용지 종류에 따라 달라질 수 있음.)

- 1 A5-LEF(long edge feed)는 사용할 수 없습니다.
- 2 A5-LEF: 64 g/m² - 128 g/m²
- 3 본문 페이지의 크기는 제본 크기임

표지 및 본문 페이지의 크기에 대한 주의 사항

이 문서에서 제본하려는 표지 및 본문 페이지의 크기는 (너비) × (길이) mm 의 형식으로 표현됩니다.

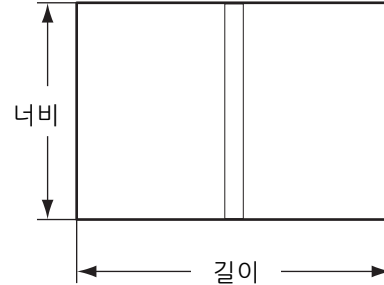

제본된 소책자의 취급

본 장치로 제본된 소책자를 직사광선, 고온, 높은 습도에 노출된 장소 또는 밀폐된 장소에 보관하면 풀이 벗겨지고 본문 페이지가 떨어질 수 있습니다. 소책자는 직사광선, 고온, 높은 습도에 노출되는 장소를 피하고 밀폐되지 않은 환경에 보관하십시오.

■ 제본된 소책자의 취급

책자를 활짝 펴거나 페이지를 펼쳐서 세게 누르면 접착제가 벗겨져 본문 페이지가 떨어져 나갈 수 있습니다.

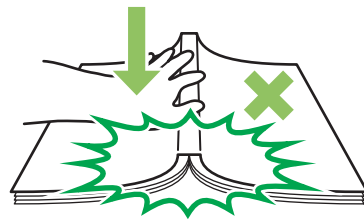

부수별로 제본된 책자는 조심스럽게 취급하는 것이 좋습니다.

프린터에 대한 제한

표지의 원본 데이터는 급지 트레이 없이 프린터에서 사용할 수 없습니다. 표준 트레이를 사용할 때만 Perfect Binder가 프린터에 연결된 경우 제본 전 표지 인서터에 인쇄된 표지를 넣습니다. 사용 가능한 용지 유형과 크기는 용지를 넣는 장소에 따라 다릅니다. 자세한 내용은 "사용 가능한 용지" (p. 12)를 참조하십시오.

프린터	표준 트레이	급지 트레이	표지 인서터	제본 크기
급지 트레이가 있는 모델 ComColor GL9730/ GL7430/GD9630/ GD7330				B5/A5
				A4/B5/Letter
				A4/B5/A5/ Letter
				A4/B5/Letter
급지 트레이가 없는 모델 ComColor GD9631				A4/B5/A5/ Letter

용지 질감

용지에는 세로결 용지와 가로결 용지의 두 가지 유형이 있습니다. 용지 질감은 용지 성형 프로세스에서 형성된 섬유 방향으로서 딱 제본 마무리에 영향을 줍니다.

표지 : 가로결 용지 (권장)

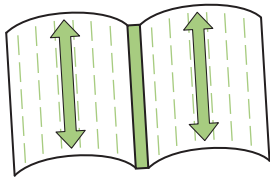

용지 섬유가 용지의 짧은 면에 평행

본문 페이지 : 세로결 용지 (권장)

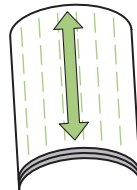

용지 섬유가 용지의 긴 면에 평행

세로결 용지를 표지로 사용하는 경우 접은 부분 (표지 등)에 물결 모양이 생겨 소책자가 말끔하게 제본되지 않습니다. 또한 소책자를 반복적으로 열고 닫으면 쉽게 손상됩니다. 가로결 용지를 본문 페이지로 사용하는 경우 용지 강직성 때문에 소책자를 펼치기 어렵습니다. 또한 소책자를 펼 경우에 제본된 부분에서 본문 페이지가 떨어져 나갈 수 있습니다. 용지 질감이 소책자의 긴 면에 평행하도록 표지에는 가로결 용지를 사용하고 본문 페이지에는 세로결 용지를 사용하십시오.

본문 페이지: (세로결 용지)

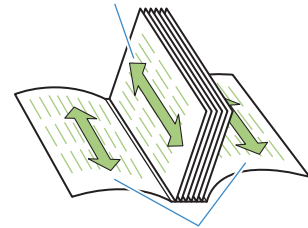

표지: (가로결 용지)

부분 명칭 및 기능

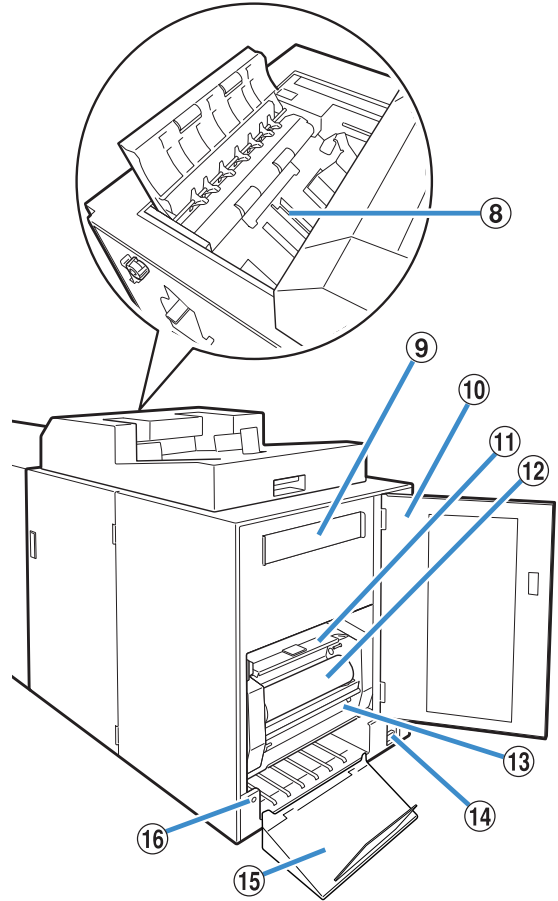
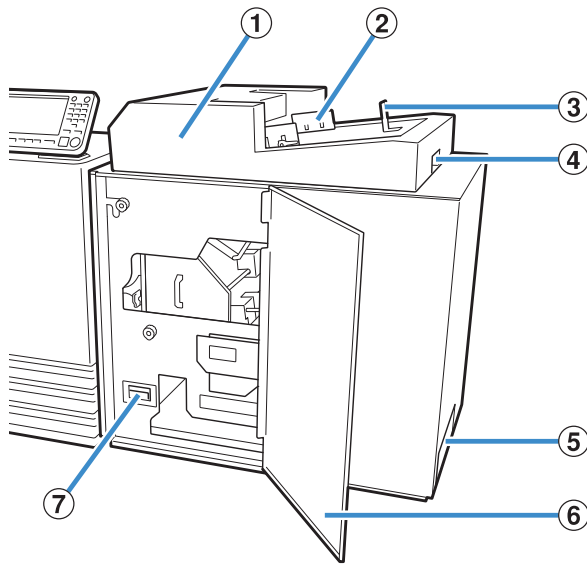

- ① 표지 인서터
수동 제본에 사용할 표지를 설정합니다.
- ② 사이드 가이드
표지 너비에 맞도록 조절하여 용지를 가지런히 정렬합니다.
- ③ 엔드 가이드
표지 끝에 맞도록 조절하여 용지를 가지런히 정렬합니다.
- ④ 표지 인서터 오픈 레버
표지 인서터를 밀어 넣을 때 사용합니다.
- ⑤ 소책자 슬롯
제본된 소책자가 출력됩니다.
- ⑥ 전면 커버
이 커버를 열고 걸린 용지나 표지 쓰레기통에 있는 컷 쓰레기를 제거합니다.
- ⑦ 표지 쓰레기통
표지에서 잘라낸 부분(컷 쓰레기)을 모아둡니다.
- ⑧ 본문 스택부
수동 제본을 위해 인쇄된 본문 페이지를 여기에 넣습니다.

- ⑨ 보조 필터
풀을 예열할 때 장치에서 발생한 기화 물질과 냄새를 흡수합니다.
- ⑩ 옆면 커버
이 커버를 열고 소모품을 교체합니다.
- ⑪ 접착 시트 커버
접착 시트를 고정하고 공급할 때 사용합니다.
- ⑫ 접착 시트
제본에 사용되는 접착 시트를 넣습니다.
- ⑬ 롤 심
접착 시트의 보호 필름을 말아올릴 때 사용되는 롤 심을 설정합니다.
- ⑭ 주 전원 스위치
주 전원 스위치가 켜졌으면 장치 전원은 프린터 전원과 함께 켜지고 꺼집니다.
- ⑮ 출력 용지함
소책자가 여기에서 출력됩니다.
- ⑯ 배출 버튼
소책자를 배출하려면 누릅니다.

Perfect Binder로 할 수 있는 작업

다음 세 가지 방법으로 완전한 제본을 수행할 수 있습니다.

- 원본 데이터에서 표지와 본문 페이지를 인쇄
- 인쇄된 표지를 Perfect Binder에 넣은 후 본문 페이지의 원본 데이터를 인쇄
- 인쇄된 표지와 본문 페이지를 Perfect Binder에 넣기

인쇄 준비

제본 데이터 프로세스 작성

원본 데이터에서 표지와 본문 페이지를 인쇄



인쇄된 표지를 Perfect Binder에 넣은 후 본문 페이지의 원본 데이터를 인쇄



인쇄된 표지와 본문 페이지를 Perfect Binder에 넣기



준비 전

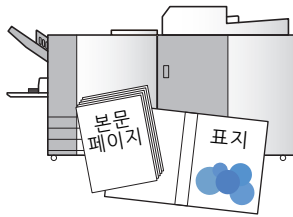

표지 및 본문 페이지의 원본 데이터 또는 인쇄물을 준비합니다.



PC에서 제본 데이터 생성 애플리케이션을 시작합니다.



PC에서 제본 데이터 생성 애플리케이션을 시작합니다.



터치 패널에서 수동 제본을 설정합니다.



- 제본 시 표지의 여분을 자르는 것도 가능합니다. 표지를 자르지 여부에 대한 설정은 "관리자 메뉴"로 변경할 수 있습니다. (p. 1-12 "Perfect Binder 표지설정")
- 구성 항목에 대한 자세한 내용과 Perfect Binding Software 외 다른 소프트웨어를 사용했거나 PostScript 3(인쇄 컨트롤러 옵션이 설치된 경우) 호환 프린터 드라이버 또는 전용 프린터 드라이버를 통해 만들어진 원본 데이터의 전송 방법을 자세히 보려면 "프린터 드라이버 사용" (p. 1-4) 또는 귀하의 인쇄 컨트롤러의 설명서를 참조하십시오.

떡 제본에는 두 가지 프로세스가 있습니다.

- 제본 데이터 작성 프로세스: Perfect Binding Software를 사용하여 제본 데이터 만들기
- 제본 프로세스: Perfect Binder를 사용하여 인쇄물 제본

제본 프로세스

제본 데이터 작성



조판을 설정하고 데이터를 편집하려면 원본 데이터를 로드합니다.

제본 데이터 작성



조판을 설정하고 데이터를 편집하려면 원본 데이터를 로드합니다.

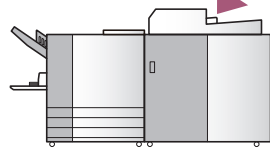

인쇄된 표지를 Perfect Binder의 표지 인서트에 넣습니다.

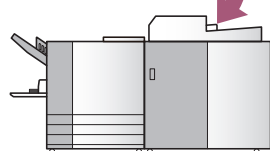

인쇄된 표지를 Perfect Binder의 표지 인서트에 넣습니다.
본문 페이지를 본문 스택부에 넣습니다.

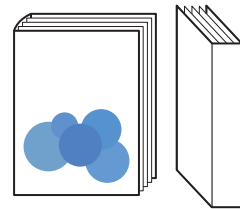

표지 및 본문 페이지의 인쇄 및 제본

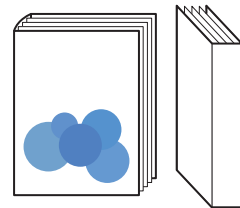

인쇄된 본문 페이지 제본

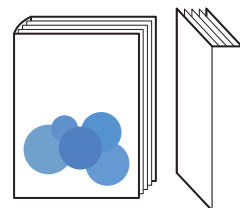

제본

떡 제본

이 절에서는 본 시스템에서 사용하는 제본 방법과 용어 및 장치의 구조에 대해 설명합니다.

제본 방법

떡 제본은 스테이플을 사용하지 않습니다. Binder가 본문 페이지를 표지에 붙입니다. 소책자는 앞 표지, 표지 등 및 뒷 표지가 인쇄되는 하나의 표지와 함께 본문 페이지를 감싸서 만들어집니다. Perfect Binder로 프린터에서 원본 데이터를 직접 인쇄하여 소책자를 만들 수 있습니다. 또한, 미리 인쇄된 표지 및 본문 페이지를 장치에 넣어 소책자를 만드는 것도 가능합니다.

용어

이 절에서는 본 설명서에서 사용되는 제본 용어에 대해 설명합니다.

떡 제본 관련 용어

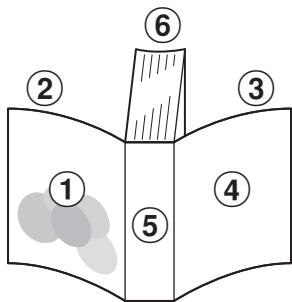

• 제본면이 [오른쪽]인 경우

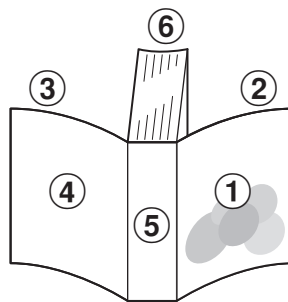

• 제본면이 [왼쪽]인 경우

- ① 표지1
- ② 표지2
- ③ 표지3
- ④ 표지4
- ⑤ 표지 등
- ⑥ 본문 페이지

용어	설명
제본 데이터	표지 데이터와 본문 페이지 데이터를 포함한 원본 데이터
표지 데이터	표지에 인쇄할 원본 데이터
본문 페이지 데이터	본문 페이지에 인쇄할 원본 데이터
표지1	전면 표지의 전면(바깥쪽)
표지2	전면 표지의 후면(안쪽)
표지3	후면 표지의 후면(안쪽)
표지4	후면 표지의 전면(바깥쪽)
표지 등	페이지를 묶는 부분
소책자의 두께	본문의 두께(표지 두께 제외)
간지	두 면을 모두 인쇄하지 않은 용지(본 설명서에서)

Perfect Binder의 상태 용어

용어	설명
프린터	Perfect Binder(ComColor GL 시리즈/GD 시리즈)에 연결할 수 있는 프린터
풀 히터	풀의 온도를 180 °C까지, 그리고 풀 탱크 온도를 155 °C까지 예열하는 히터
예열 모드	풀 히터가 풀과 풀 탱크를 적합한 온도로 예열하는 상태
대기 모드	장치가 제본을 시작할 수 있도록 풀과 풀 탱크의 온도가 적합한 상태
쿨링 모드	풀의 성능 저하를 예방하기 위해 풀 히터가 낮은 온도에서 작동하는 상태
절전 모드	풀 히터가 Perfect Binder의 소비 전력을 억제하기 위해 작동을 멈춘 상태

■ 프린터와의 연결

Perfect Binder의 상태는 프린터의 상태에 따라 다음과 같이 바뀝니다.

프린터	떡 제본
<ul style="list-style-type: none"> • 작동 전원이 켜짐 • 절전 모드로부터 정상 작동 	"관리자 메뉴 설정"*에 따라 "예열 모드"나 "절전 모드"로 시작
<ul style="list-style-type: none"> • 절전 설정 백라이트 OFF 전력 소모(절전) (표준) 	장치가 절전 모드로 들어갑니다.
<ul style="list-style-type: none"> • 작동 전원이 꺼짐 • 절전 설정 전력 소모(절전) (낮음) 	전원이 꺼집니다.

* 이것은 "Perfect Binder 설정" (p. 1-11)로 구성할 수 있습니다.

급지 경로

소책자를 만들려면 표지 및 본문 페이지는 Perfect Binder에서 아래와 같이 이동합니다.

—▶ : 본문 페이지 경로

- - -▶ : 표지 경로

<원본 데이터에서 표지 및 본문 페이지를 인쇄하여 제본할 때>

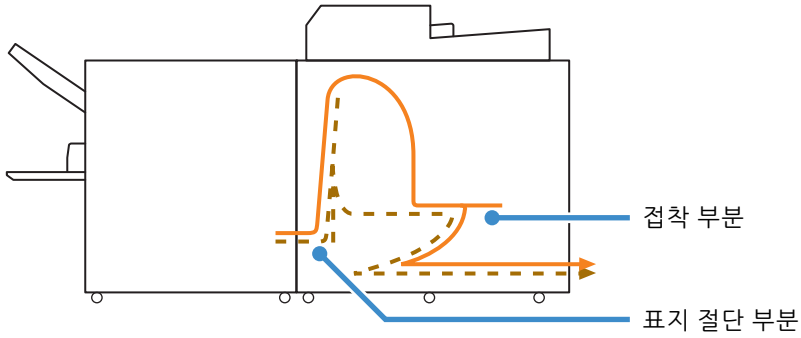

<원본 데이터에서 본문 페이지를 인쇄하여 인쇄된 표지로 제본할 때>

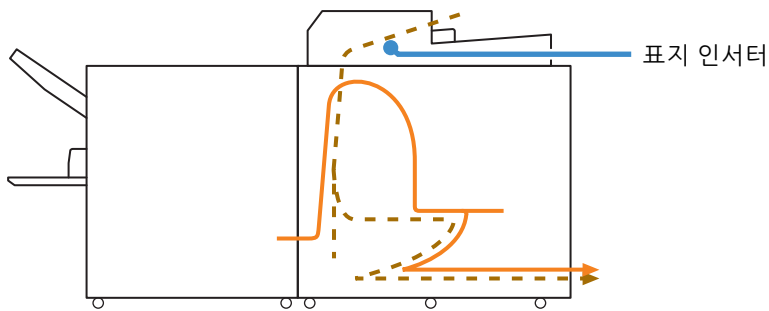

<Perfect Binder에 넣은 본문 페이지와 인쇄된 표지를 제본할 때>

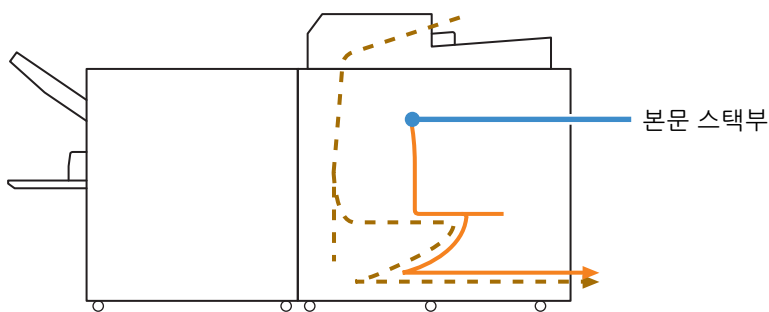

제본 준비

제본하기 전에 먼저 Perfect Binder를 사용할 수 있도록 준비합니다.



- Perfect Binder의 전원이 꺼졌으면 제본 작업이 전송되더라도 자동으로 켜지지 않습니다. 사용 전 수동으로 주 전원 스위치를 켭니다.

전원 공급 장치

Perfect Binder의 주 전원 스위치는 장치 오른쪽에 있습니다. 주 전원 스위치가 켜졌으면 장치 전원은 프린터 전원과 함께 켜지고 꺼집니다.

전원 켜기

- 1 프린터 전원이 꺼져 있는지 확인합니다. 전원이 꺼져 있으면 프린터 운영 패널의 [전원] 키가 점등되지 않습니다. 프린터의 주 전원을 켜 상태로 유지합니다.
- 2 Perfect Binder의 주 전원 스위치를 켭니다.

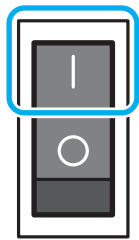

- 3 프린터 운영 패널의 [전원] 키를 누르십시오.



- 전원을 켜면 Perfect Binder가 절전 모드나 예열 모드로 시작됩니다. 시작 모드는 "관리자 메뉴 설정"에서 변경할 수 있습니다. (p. 1-11 "Perfect Binder 설정")

전원 끄기

- 1 프린터 전원이 꺼져 있는지 확인합니다. 프린터의 주 전원을 켜 상태로 유지합니다.
- 2 Perfect Binder의 주 전원 스위치를 끕니다.

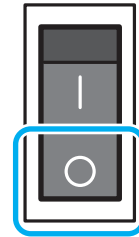

- Perfect Binder의 주 전원을 끄면 프린터에서 Perfect Binder의 기능을 사용할 수 없습니다. 또한 Perfect Binder의 기능과 그림이 운영 패널과 RISO Console에 표시되지 않습니다.

장치 상태

Perfect Binder와 프린터의 상태를 확인합니다. 완전한 제본을 수행하려면 Perfect Binder 전원이 켜져 있고 풀 온도가 적당한 수준이어야 합니다.



- Perfect Binder 및 프린터의 상태는 운영 패널과 RISO Console 모두에서 확인할 수 있습니다. RISO Console의 확인 방법에 대한 자세한 내용은 귀하의 프린터 설명서를 참조하십시오.

Perfect Binder 상태 변경

Perfect Binder는 다음 네 가지 모드로 작동할 수 있습니다.

Perfect Binder의 전원을 켜면 Perfect Binder가 절전 모드나 예열 모드가 됩니다.

- 예열 모드
Perfect Binder에서 풀 및 풀 탱크를 가열합니다. 풀과 풀 탱크의 온도가 적합해지면 대기 모드로 전환되고 Perfect Binder가 제본할 수 있게 준비됩니다.
- 대기 모드
제본 준비가 되었습니다.
- 쿨링 모드
제본 작업이 관리자가 설정한 시간 내에 시작되지 않을 경우 해당 장치는 풀의 성능 저하를 예방하기 위해 풀 히터 온도를 낮추는 모드로 전환됩니다.
- 절전 모드
풀과 풀 탱크는 예열되지 않습니다. 대기 모드 이외의 모드에서는 제본 작업이 전송되면 Perfect Binder가 풀과 풀 탱크의 예열을 시작합니다. 풀과 풀 탱크의 온도가 적합해지면 제본이 시작됩니다.

■ 장치 상태와 제본 작업 간의 관계

장치 상태와 제본 작업 간의 관계는 다음과 같습니다.

보기	장치 상태	제본 작업
예열중입니다. (제본을 사용할 수 없음)	예열 모드	N/A
제본할 수 있습니다.	대기 모드	✓
쿨링 중입니다 (제본을 사용할 수 없음)	쿨링 모드	N/A
절전 모드 (제본을 사용할 수 없음)	절전 모드	N/A



- 쿨링 모드 또는 절전 모드로 전환될 때까지의 시간은 "관리자 메뉴 설정"으로 구성할 수 있습니다. (p. 1-11 "Perfect Binder 설정")

본문 페이지/표지 넣기 (수동 떡 제본 피니셔)

소책자를 수동(오프라인)으로 제본하려면 인쇄된 표지와 본문 페이지를 Perfect Binder에 넣습니다. 표지를 표지 인서터에 넣습니다. 본문 페이지는 본문 스택부에 넣습니다. 소책자 한 권 분량의 본문 페이지를 넣습니다.

• 수동 제본 작업에 대한 자세한 내용은 "수동 떡 제본" (p. 1-10)의 절차를 참조하십시오.

본문 페이지 넣기

1 표지 인서터 오픈 레버를 들어올린 상태에서 표지 인서터를 밀어서 엽니다.

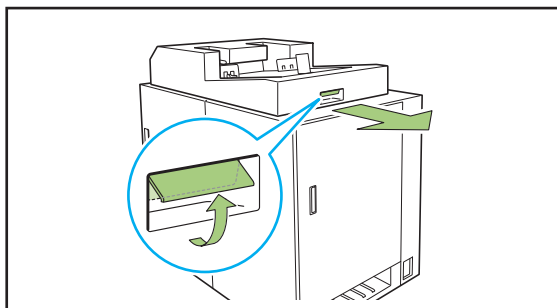

2 인쇄된 본문 페이지를 본문 스택부에 넣습니다.



- 넣는 방법은 제본면에 따라 다양합니다.
 - 왼쪽 제본, 위쪽 제본: 마지막 페이지의 뒷면이 위를 향하게 넣음
 - 오른쪽 제본: 첫 페이지의 뒷면이 위를 향하게 넣음 (p. 25 "수동 제본을 위한 용지 넣기")

3 표지 인서터를 닫습니다.

표지 인서터 오픈 레버를 들어올린 상태에서 표지 인서터를 밀어 넣습니다.

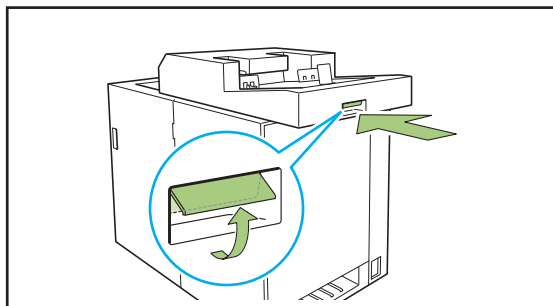

- ! 표지 인서터를 밀어서 닫을 때 표지 인서터 오픈 레버를 놓으면 스토퍼가 닫히는 방향으로 돌출됩니다. 표지 인서터 오픈 레버를 다시 들어올려 표지 인서터를 밀어서 닫습니다.

표지 넣기

- ! 표지 제본 여백으로부터 5 mm 이내에 다음 이미지 중 하나라도 있으면 풀이 붙지 않아서 본문 페이지가 쉽게 떨어져 나갈 수 있습니다. 표지를 생성할 때에는 주의하십시오.
 - 단일 검정색, 짙은 색상
 - 두께 3 pt 이상의 과선

1 잠금 레버를 "해제"쪽으로 돌려서 사이드 가이드를 벌립니다.

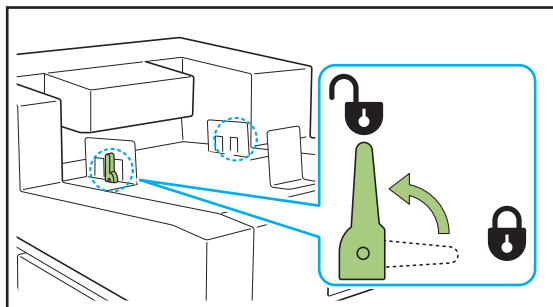

2 표지를 넣습니다.

표지가 위를 향하도록 넣습니다.
표지 가장자리가 사이드 가이드에 닿아서 구부러지지 않도록 주의하십시오.

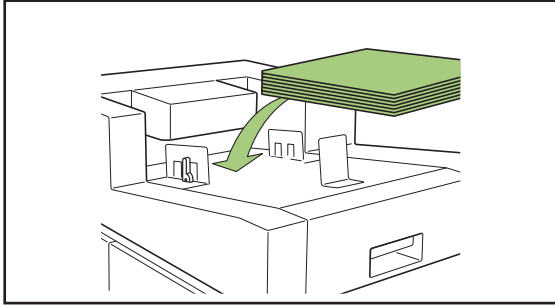

• 표지 방향은 제본면에 따라 달라집니다.

왼쪽 제본

←
넣는 방향

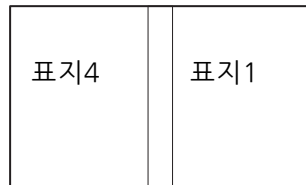

오른쪽 제본

←
넣는 방향

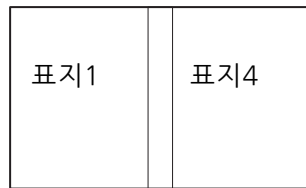

3 표지 크기에 맞게 사이드 가이드를 맞춥니다.

표지 가장자리에 있는 사이드 가이드를 밀어서 표지에 맞추고 잠금 레버를 "잠금" 쪽으로 돌려서 사이드 가이드를 고정합니다.

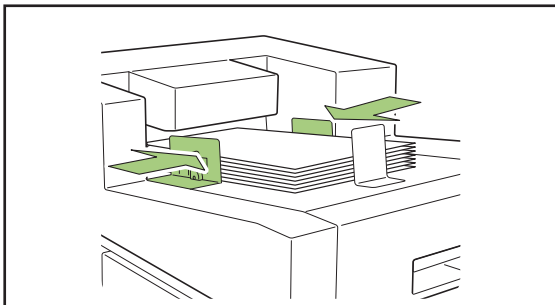

4 표지 크기에 맞게 엔드 가이드를 맞춥니다.

스토퍼는 자석으로 고정되어 있습니다.

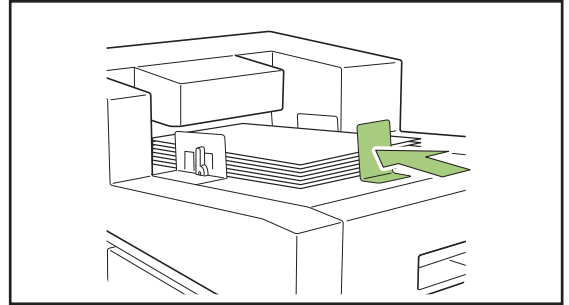

• 표지 끝에 있는 엔드 가이드를 밀어서 표지에 맞춥니다. 표지를 올바르게 넣지 않으면 Perfect Binder 내부에서 표지가 급지되지 않을 수 있습니다.

수동 제본을 위한 용지 넣기

인쇄된 본문 페이지를 넣을 때 본문 페이지의 방향과 순서에 주의하십시오. 넣는 방법은 제본면에 따라 다양합니다.

- 왼쪽 제본, 위쪽 제본 : 마지막 페이지의 뒷면이 위를 향하게 넣음
- 오른쪽 제본 : 첫 페이지의 뒷면이 위를 향하게 넣음

Perfect Binding Software로 원본 데이터를 로딩하고 데이터를 인쇄 및 제본할 경우 이 데이터는 자동으로 구성됩니다.

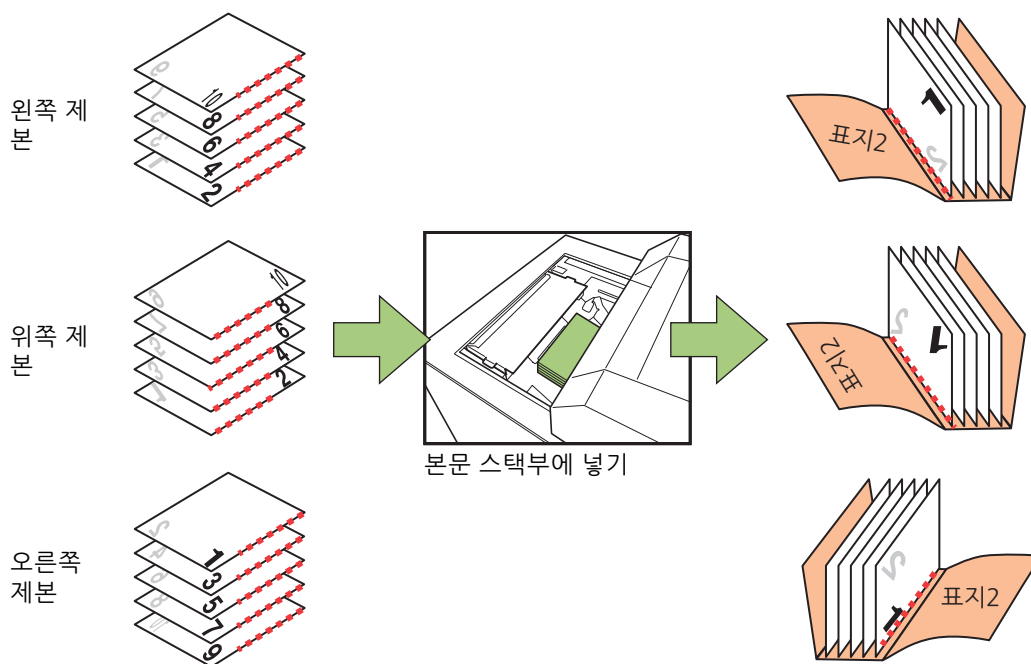

표지의 바깥 표지(표지1, 표지4)가 위쪽을 향하게 넣습니다. 표지의 여분은 "Perfect Binder 표지설정" (p. 1-12) 설정에 따라 자동으로 절단됩니다.

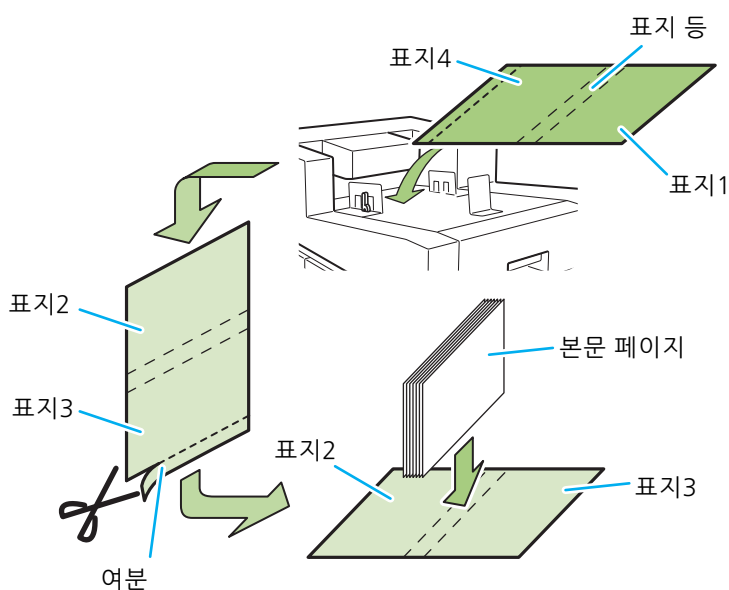

- 소책자를 왼쪽이나 위쪽에서 제본하려면 첫 페이지에서부터 본문 페이지를 인쇄합니다. (페이지가 뒤집힌 상태로 출력됩니다.) 소책자를 오른쪽에서 제본하려면 마지막 페이지에서부터 본문 페이지를 인쇄합니다. (페이지가 위를 향한 상태로 출력됩니다.)

Perfect Binder 로 만든 책자의 제본 강도

Perfect Binder로 만든 책자의 접착력을 유지하려면 원본 데이터를 만들 때 다음 사항에 주의하십시오.

■ 원본 데이터

제본된 책자를 장시간 보관할 경우 본문 페이지는 원본에 따라 책등에서 떨어질 수 있습니다. 원고의 연속 페이지 제본면에 단색 이미지가 있는 경우 잉크와 접착제가 서로 영향을 미치고 본문 페이지가 쉽게 떨어져 나갑니다. 제본 가장자리에서 여백을 20mm 이상 설정합니다.

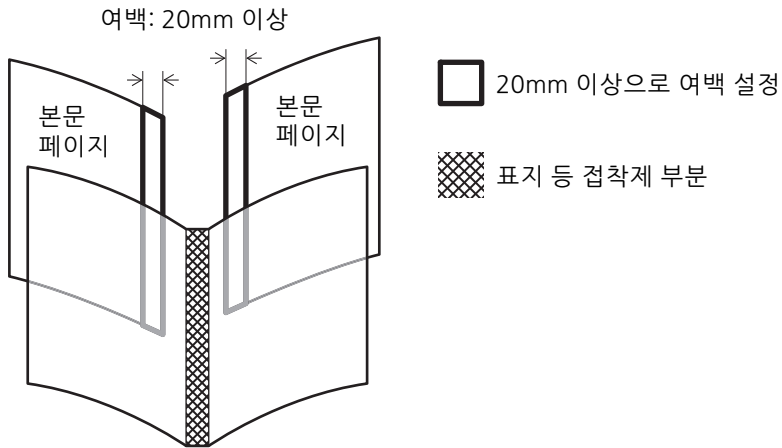

<제본면: 왼쪽>



이 절에서는 제본 작업에 대해 설명합니다.

Perfect Binding Software를 사용할 경우의 기본 작업 외에, 이 절에서는 제본에 관한 프린터 드라이버와 관리자 메뉴 설정을 통해 제본 작업의 조작 및 설정에 대해 설명합니다.

Perfect Binding Software의 기본 조작 p. 1- 2

이 절에서는 Perfect Binding Software를 사용한 작업 흐름에 대해 설명합니다.

프린터 드라이버 사용..... p. 1- 4

이 절에서는 프린터 드라이버 작업 흐름 및 구성 항목에 대해 설명합니다.

제본 작업 수행..... p. 1- 8

이 절에서는 일시적으로 제본 작업을 일시 중지하는 방법과 설정을 변경하는 방법에 대해 설명합니다.

관리자 메뉴 설정 p. 1- 11

이 절에서는 관리자 메뉴에서 제본과 관련된 설정에 대해 설명합니다.



Perfect Binding Software의 기본 조작

PC에서 원본 데이터를 전송한 후 Perfect Binder를 사용하여 소책자를 인쇄하고 제본할 수 있습니다. 원본 데이터에서 소책자를 만드는 방법에는 두 가지가 있습니다.

- 표지와 본문 페이지에 원본 데이터 사용
- 본문 페이지에만 원본 데이터 사용(표지는 이미 인쇄됨)

이 절에서는 Perfect Binding Software를 사용한 작업 흐름에 대해 설명합니다.



- 제본 데이터 작성 소프트웨어(Perfect Binding Software) 및 호환 파일 형식 작업에 대한 자세한 설명은 "애플리케이션 설명서"를 참조하십시오.
- 구성 항목에 대한 자세한 내용과 Perfect Binding Software 외 다른 소프트웨어를 사용했거나 PostScript 3(인쇄 컨트롤러 옵션이 설치된 경우) 호환 프린터 드라이버 또는 전용 프린터 드라이버를 통해 만들어진 원본 데이터의 전송 방법을 자세히 보려면 "프린터 드라이버 사용" (p. 1-4) 또는 귀하의 인쇄 컨트롤러의 설명서를 참조하십시오.

● 1 원본 데이터를 준비합니다.

Microsoft Word 등 Microsoft Office 제품으로 작성되었거나 PDF 형식으로 된 표지 및 본문 페이지에 대한 데이터를 준비합니다.

● 2 Perfect Binding Software를 시작합니다.

● 3 원본 데이터를 로드하고 제본 데이터를 작성합니다.

Perfect Binding Software에 대한 자세한 내용은 "애플리케이션 설명서"를 참조하십시오.

● 4 미리보기를 확인합니다.

● 5 용지를 넣습니다.

인쇄된 표지를 사용하는 경우에는 표지 인서터에 넣습니다.



- 급지 트레이에 넣은 용지 크기에 따라 프린터의 [용지 선택] 설정을 변경하십시오. 용지 크기가 [용지 선택] 설정과 트레이에 넣은 용지 간 다른 경우에는 올바른 인쇄 결과를 얻을 수 없습니다.



- 용지를 넣는 방법에 대한 자세한 내용은 귀하의 프린터 설명서를 참조하십시오.
- 인쇄된 표지를 넣는 방법에 대한 자세한 내용은 "본문 페이지/표지 넣기 (수동 떡 제본 피니셔)" (p. 23)를 참조하십시오.
- 급지 트레이에 인쇄된 표지를 넣을 수 있습니다.

● 6 Perfect Binding Software에서 제본 작업을 전송합니다.

인쇄된 원본 데이터의 출력 용지는 직접 이 장치에서 제본되고 책자가 완성됩니다.

● 7 책자를 제거하십시오.

오른쪽 아래에 있는 소책자 슬롯에서 제본된 소책자를 꺼냅니다.

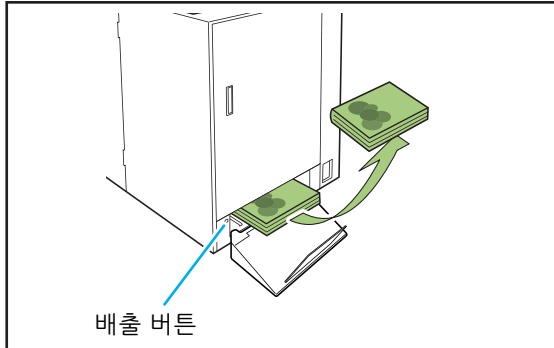

⚠ 주의

제본 직후에는 소책자 표지 등의 온도가 높습니다.
표지가 타지 않게 주의하십시오.



- 소책자 슬롯에 소책자가 없는 경우, 배출 버튼을 눌러 소책자를 소책자 슬롯으로 이동합니다. 배출 버튼을 다시 누르면 소책자의 이동이 중지됩니다.

프린터 드라이버 사용

이 절에서는 제본 작업 및 프린터 드라이버의 화면 설정 항목을 전송할 경우 원본 데이터를 표지 및 본문 페이지로 할당하는 방법에 대해 설명합니다.



- 표시되는 설정 항목은 선택한 항목 또는 관리자가 수행한 설정에 따라 다릅니다.
- 설정에 필요한 선택형 장비가 장착되지 않은 경우, 설정 항목이 표시되지 않습니다.
- 락 제본을 수행하기 전에 컴퓨터에서 프린터 드라이버 설정을 구성합니다.
- 가변 데이터 인쇄를 수행하려면 Microsoft Word의 메일 병합과 함께 사용하십시오.

프린터 구성 설정

프린터 드라이버를 처음 사용하거나 선택형 장비를 프린터에 추가한 경우 프린터 구성을 설정하십시오.

1 [환경] 탭을 표시합니다.

Windows 10에서는, [시작] - [설정] - [장치] - [프린터 및 스캐너], 에서 사용 중인 프린터를 선택한 후 [관리] - [프린터 속성] - [환경] 탭을 클릭합니다.

Windows 8.1에서는, "앱" 화면을 열고, [제어판] - [하드웨어 및 소리] - [장치 및 프린터]에서 사용 중인 프린터를 우클릭한 후 [프린터 속성] - [환경] 탭을 클릭합니다.

2 [프린터 정보 가져오기]를 클릭합니다.

프린터에서 옵션 구성 정보가 자동으로 수집됩니다. 이 장치에서 수집된 정보는 [프린터 구성]에 표시됩니다.



- 프린터 구성을 수동으로 설정하려면 [피니셔:] - [کم(완전한 바인더)]를 선택합니다.

3 [사용자 지정 용지 등록]을 클릭합니다.

불규칙한 크기의 용지 항목을 99개까지 등록할 수 있습니다. 용지 크기 등록 방법에 대한 자세한 내용은 귀하의 프린터 설명서를 참조하십시오.

표지 및 본문 페이지에 원본 데이터 할당

원본 데이터는 표지와 본문 페이지로 구분되어 인쇄됩니다. 페이지 할당은 표지의 [양면 인쇄] 설정에 따라 다릅니다. 표지 유형에 적합한 원본 데이터를 준비하십시오.

표지에서 양면 인쇄 수행

원본 데이터의 처음 두 페이지는 전면 및 후면 표지에 할당됩니다. 후속 페이지는 본문 페이지에 할당됩니다.

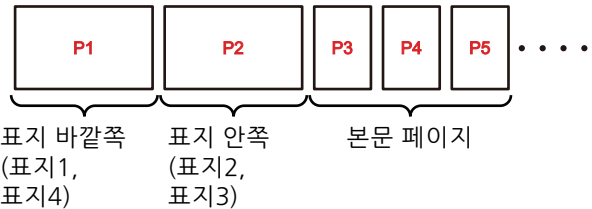

표지에 단면 인쇄 수행(빈 표지 안쪽)

원본 데이터의 첫 페이지가 표지에 할당됩니다. 후속 페이지는 본문 페이지에 할당됩니다.

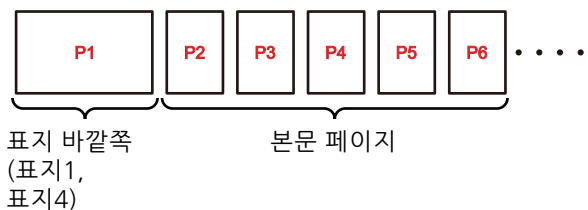

원본 데이터 만들기의 예

사용하는 애플리케이션에 따라 용지 크기를 미리 등록합니다. 사전에 등록되지 않은 경우 표지 크기는 자동으로 일반 용지 크기로 구성됩니다.

표지 너비가 다음 조건을 충족해야 합니다.

$$\text{"표지 길이(A)} \geq \text{"본문 페이지 길이(C)} \times 2 + \text{표지 등 너비"}$$



- 마무리 크기로 원본 데이터를 만듭니다. 절단부(절단 부분) 및 포지셔닝(기준점)은 필요하지 않습니다.

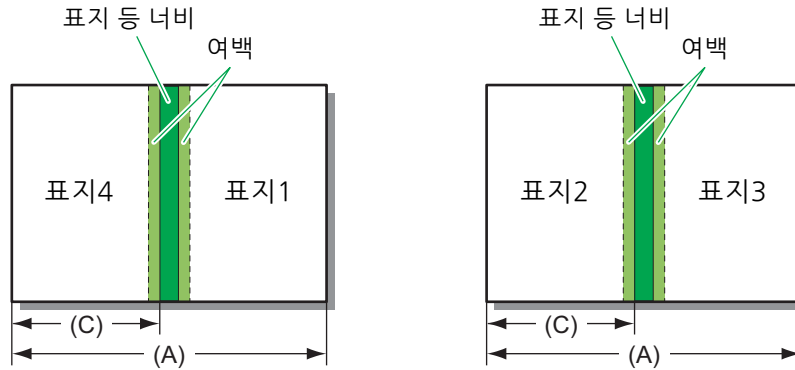

- PostScript 3과 호환 가능한 프린터 드라이버를 통해 떡 제본을 수행할 경우(인쇄 컨트롤로 옵션이 설치된 경우) 절단부(B) 추가 시 원본을 작성합니다.
- 표지1 및 표지4에 대해 오른쪽 상단 모서리를 기준으로 레이아웃을 배열합니다.
- 표지2 및 표지3에 대해 왼쪽 상단 모서리를 기준으로 레이아웃을 배열합니다.

$$\text{"표지 길이(A)} \geq \text{"본문 페이지 길이(C)} \times 2 + \text{표지 등 너비} + \text{절단부(B)"}$$

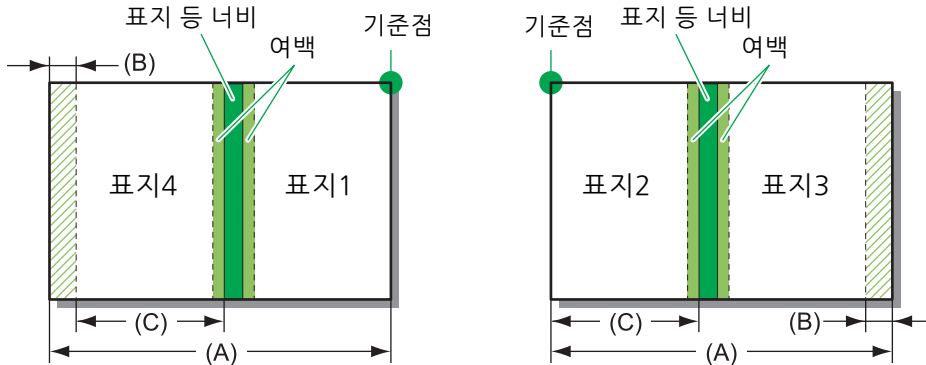

1 [환경] 탭에서 [사용자 지정 용지 등록]에 표지 등 너비를 포함한 원래 크기를 등록합니다.

용지 크기 등록 방법에 대한 자세한 내용은 귀하의 프린터 설명서를 참조하십시오.

2 표지의 원래 크기를 선택합니다.

1단계에서 등록한 불규칙한 크기의 용지가 원본 생성 애플리케이션의 용지 크기에 추가됩니다.



- 표지 제본 여백으로부터 5 mm 이내에 다음 이미지 중 하나라도 있으면 풀이 붙지 않아서 본문 페이지가 쉽게 떨어져 나갈 수 있습니다. 표지를 생성할 때에는 주의하십시오.
 - 단일 검정색, 짙은 색상
 - 두께 3 pt 이상의 과선
- 표지 등 너비를 구성하려면 샘플 소책자를 미리 만들어 제본에 대하여 지정한 용지와 페이지 수로 두께를 측정하십시오.

떡 제본 수행

작업 흐름은 다음과 같습니다.

- 1 프린터 드라이버 화면을 표시합니다.
- 2 프린터 이름을 확인하고 [속성] 또는 [세부사항]을 클릭합니다.
위의 버튼 이름은 애플리케이션에 따라 다를 수 있습니다.
- 3 [완료 중] 탭에서 [완전한 제본]에 체크를 표시합니다.
[완전한 제본]에 체크를 표시하면 [세부사항]이 활성화됩니다.
- 4 필요한 경우 설정을 수행합니다.
사용 가능한 항목에 대한 자세한 내용은 [완료 중] 탭을 참조하십시오.
- 5 [확인]을 클릭합니다.
화면이 프린터 대화 상자로 돌아갑니다.

! • 인쇄 대화 상자에서 [한 부씩] 확인란이 선택된 경우 확인란의 선택을 해제합니다. 체크 표시를 취소하지 않으면 해당 데이터는 지정된 부수만큼 컴퓨터에서 프린터로 전송됩니다.

- 6 [인쇄] 또는 [확인]을 클릭합니다.
떡 제본이 시작됩니다.

[완료 중] 탭

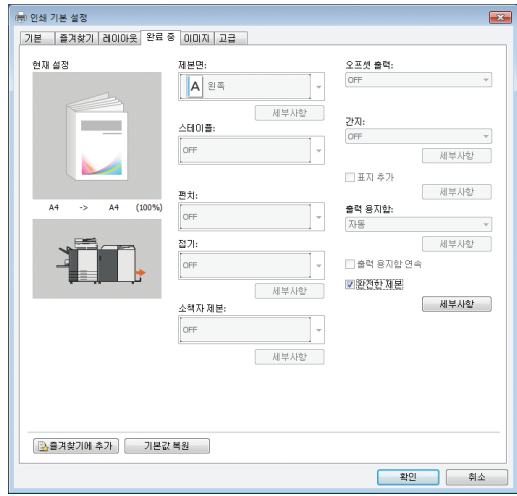

떡 제본

떡 제본을 수행하려면 [완전한 제본] 확인란을 선택합니다.
[완전한 제본] 대화 상자를 표시하려면 [세부사항]을 클릭합니다.
[완전한 제본] 대화 상자에서 표지 및 본문 페이지의 용지, 종류 및 크기를 따로 구성할 수 있습니다.

✎ • [완료 중] 탭의 다른 모든 항목과 버튼을 사용할 수 없습니다.

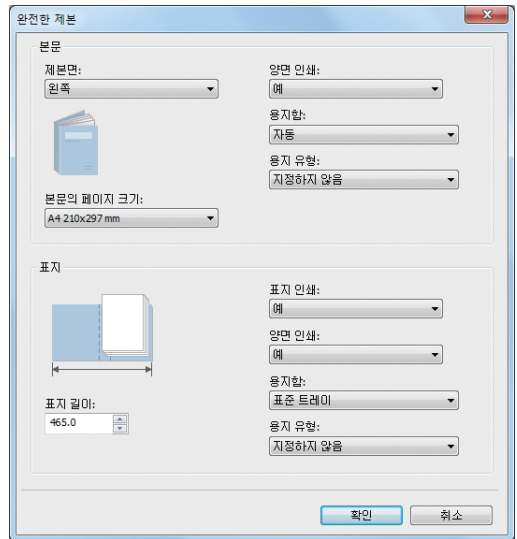

■ 제본면(본문)

소책자의 제본면을 선택합니다.
제본된 소책자의 이미지는 선택된 위치에 표시됩니다.
[왼쪽] / [오른쪽]

■ 본문의 페이지 크기

소책자의 본문 페이지 크기를 선택합니다.

■ 양면 인쇄(본문)

본문 페이지에 대한 양면 인쇄를 사용할지 여부를 선택합니다.
[예] / [아니오]

■ 용지함(본문)

본문 페이지가 설정된 급지 트레이를 선택합니다.
[자동]
본문 페이지의 용지 유형 및 크기에 대하여 구성된 세부사항에 따라 트레이가 자동으로 선택됩니다.
[급지 트레이1] - [급지 트레이3]
지정된 급지 트레이를 사용하려면 선택합니다.
[표준 트레이] 또는 선택형 [대용량 급지 유닛]
표준 트레이를 사용하려면 선택합니다.
[추가 트레이] 옵션(선택 사항)
ComColor GL 시리즈 프린터에 추가 트레이 옵션(선택 사항)을 사용하려면 선택합니다.

■ 용지 유형(본문)

[지정하지 않음]
[본문의 페이지 크기]에 대한 구성 세부사항에 따라 급지 트레이를 선택합니다. 호환 급지 트레이의 용지 유형 또는 [환경] 탭의 [기본 용지 유형 "지정하지 않음"]으로 설정합니다.
[보통지]
[J 용지]/[무광지]
J 용지 또는 유사 용지 사용 시 이들 중 하나를 선택합니다.
[고품질]
[카드-J]

■ 표지 길이

표지 설정의 길이(긴 면)를 설정합니다.
프린터의 급지 트레이에 설정된 용지 길이(절단부 포함)를 지정합니다.

■ 표지 인쇄

인쇄된 표지를 사용하여 소책자를 제본하고 표지를 인쇄할지 여부를 설정할 수 있습니다.

[예]
표지와 본문 페이지가 인쇄되고 제본됩니다.

[아니오]
본문 페이지만 인쇄됩니다. 급지 트레이가 없는 모델의 경우 표지 인서터에서 급지된 인쇄된 표지로 인쇄된 본문이 제본됩니다.

■ 양면 인쇄(표지)

표지에 대한 양면 인쇄를 사용할지 여부를 선택합니다.
[예] / [아니오]

■ 용지함(표지)

표지가 설정된 급지 트레이를 선택합니다. 선택 항목은 [본문의 페이지 크기] 및 [표지 인쇄]의 설정에 따라 달라질 수 있습니다.
[급지 트레이1] - [급지 트레이3]
지정된 급지 트레이를 사용하려면 선택합니다.
[표준 트레이] 또는 선택형 [대용량 급지 유닛]
표준 트레이를 사용하려면 선택합니다.
[표지 인서터]
표지 인서터를 사용하려면 선택합니다.

■ 용지 유형(표지)

표지의 용지 유형을 설정합니다. 인쇄 시 선택한 용지 유형에 대해 잉크량 조정 및 이미지 프로세싱이 수행됩니다. 자세한 내용은 "용지 유형(본문)"를 참조하십시오.



- 표지와 본문 페이지에 대해 동일한 급지 트레이를 선택할 수 없습니다. 용지 유형 및 크기에 따라 각각 다른 급지 트레이를 선택하십시오.
- [표지 길이]에 대해 급지 트레이에서 표지의 긴 면 길이를 설정합니다.
표지 길이는 두 본문 페이지의 너비에 표지 등 너비를 합한 값보다 작게 설정할 수 없습니다.
- 표지의 초과 부분을 자를지 여부는 [표지 절단] 설정에 따라 결정됩니다. 표지를 자를지 여부에 대한 설정은 관리자 메뉴 설정과 함께 변경할 수 있습니다. (p. 1-12 "Perfect Binder 표지설정")

제본 작업 수행

프린터 및 Perfect Binder로 처리되는 작업 목록에 대한 설정은 프린터에서 작동됩니다. 이 절에서는 딱 제본이 설정된 작업(제본 작업)에 대해 설명합니다.

인쇄 중에 설정 변경하기

1 프린터에서 [정지] 키를 누릅니다.
[보류 중] 화면이 표시됩니다.

2 [설정 변경]을 터치합니다.
[설정 변경] 화면이 표시됩니다.

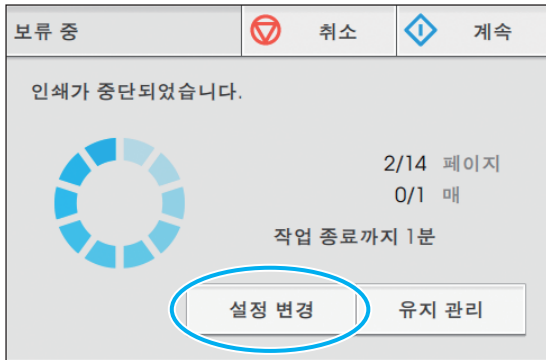

3 설정을 변경합니다.
다음 설정을 변경할 수 있습니다.

- 저속 인쇄
- 인쇄 농도
- 본문용 급지 트레이
표지 및 본문 페이지의 트레이를 선택하거나 용지 크기 및 유형을 설정할 수 있습니다.
- 이미지 위치

4 [닫기]를 터치합니다.

5 [계속]을 터치합니다.

구성된 작업의 인쇄가 시작됩니다.



• 설정 항목 및 방법에 대한 자세한 내용은 귀하의 프린터 설명서를 참조하십시오.

• [본문용 급지 트레이]는 [설정 변경] 화면에서만 사용할 수 있습니다. 이 설정은 [대기 작업 목록] 화면에서 변경할 수 없습니다.

대기 작업의 설정 변경

완전한 제본 작업 설정은 프린터의 대기 작업 목록에서 변경할 수 있습니다.

1 프린터의 [홈1] 화면에서 [인쇄]를 터치합니다.

2 작업을 선택합니다.

3 하위 메뉴에서 [설정 변경]을 터치합니다.

다음 설정을 변경할 수 있습니다.

- 저속 인쇄
- 인쇄 농도
- 이미지 위치

4 [닫기]를 터치한 후 [시작] 키를 누릅니다.

제본 기능 설정하기

프린터의 [유지 관리] 화면에서 Perfect Binder에 대한 접착 유닛 온도를 확인할 수 있습니다. 또한, [홈 2] 화면에서는 수동 제본에 대한 기능을 구성할 수 있습니다.

풀유닛 온도확인

제본 작업을 전송하기 전에 접착 유닛(풀 및 풀 탱크) 상태를 확인할 수 있습니다. 제본 작업은 접착 유닛이 아직 적절한 온도에 도달하지 않았으면 시작되지 않습니다. 풀이 너무 차가우면 [예열]를 터치합니다.



- 풀유닛의 온도를 적당하게 예열하는 데에는 시간이 오래 걸릴 수 있습니다. 완전한 제본 작업을 전송하기 전에 접착 유닛 온도를 확인하는 것이 좋습니다.
- [풀유닛 온도확인] 화면에서 풀유닛의 온도는 막대(다섯 단계)와 메시지로 표시됩니다.
- 프린터에 전송된 모든 작업은 예열된 완전한 제본 작업이 완료될 때까지 인쇄되지 않습니다.

1 프린터의 [유지 관리] 화면에서 [풀유닛 온도확인]을 터치합니다.

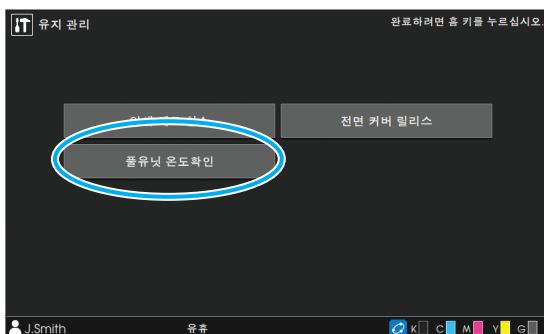

2 풀유닛의 온도가 낮은 경우 [예열]를 터치합니다.

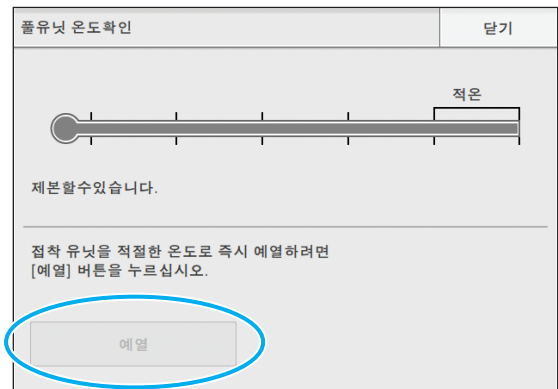

- 이 버튼은 전면과 옆면 커버 및 표지 인서터가 닫혀 있는 경우에 터치하십시오. 커버가 열려 있으면 [예열]를 터치할 수 없습니다.
- Perfect binder가 제본 모드에 있는 경우 [예열]를 사용할 수 없습니다.
- 이 기능도 RISO Console로 구성할 수 있습니다.

1

수동 떡 제본

인쇄된 표지와 본문 페이지를 Perfect Binder에 넣고 소책자를 오프라인으로 생성합니다. 수동 제본의 경우 표지 하나와 본문 페이지 한 세트를 넣습니다.

- ! 표지 제본 여백으로부터 5 mm 이내에 다음 이미지 중 하나라도 있으면 풀이 붙지 않아서 본문 페이지가 쉽게 떨어져 나갈 수 있습니다. 표지를 생성할 때에는 주의하십시오.
 - 단일 검정색, 짙은 색상
 - 두께 3 pt 이상의 과선

- ✎ 풀유닛의 온도를 적당하게 예열하는 데에는 시간이 오래 걸릴 수 있습니다. 완전한 제본 작업을 수행하기 전에 풀 탱크의 온도를 점검하는 것이 좋습니다.

1 프린터의 [홈2] 화면에서 [떡 제본]을 터치합니다.

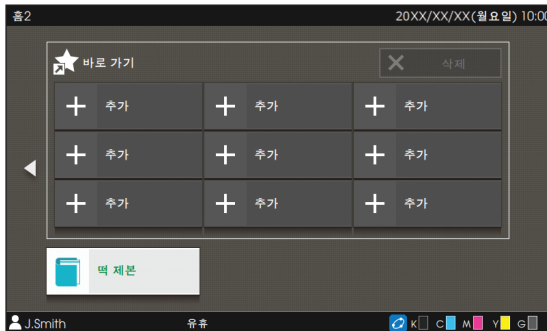

2 본문 페이지에 대한 용지 크기를 선택하고 [확인]을 터치합니다.

3 표지와 본문 페이지를 Perfect Binder에 넣고 확인 화면에서 [확인]을 터치합니다.

또는 [시작] 키를 누릅니다.

- ! 수동 제본을 사용하면 본문 스택부에 넣은 모든 용지가 하나의 소책자로 제본됩니다. 소책자 한 권 분량의 본문 페이지를 넣습니다.

제본이 시작됩니다. 완료되면 확인 화면이 표시됩니다.

- ✎ 풀유닛의 온도가 낮은 경우 예열이 시작됩니다. 대기 모드가 되면 제본이 자동으로 시작됩니다.

4 확인 화면에서 [완료됨]을 터치합니다.

- ✎ 수동 제본을 계속하려면 표지와 본문 페이지를 Perfect Binder에 넣고 [확인]을 터치하십시오.
- 다른 크기의 용지를 사용하여 [수동 떡 제본 피니셔]을 수행하려면 2 - 4단계를 반복합니다.

관리자 메뉴 설정

"관리자 메뉴 설정"에서는 Perfect Binder와 관련된 환경 설정과 기본값을 변경할 수 있습니다. 이 절에서는 Perfect Binder 및 표지와 관련된 설정에 대해 설명합니다.



- 관리자 모드와 "관리자 메뉴 설정" 방법에 대한 자세한 내용은 귀하의 프린터 설명서를 참조하십시오.
- Perfect Binder 관련 관리자 메뉴 설정은 운영 패널 및 RISO Console 모두에서 구성할 수 있습니다.

Perfect Binder 설정

프린터 운영 패널의 [전원] 키를 눌렀거나 절전 모드에서 정상 모드로 되돌아온 경우 Perfect Binder가 [절전] 모드나 [예열중입니다.] 모드에서 정상 모드로 되돌아올지 여부를 설정합니다.

또한 히터의 온도를 감소시키는 쿨링 모드나 전력 소비량을 줄이는 절전 모드로의 이행 시간을 설정할 수도 있습니다.

[절전] / [예열중입니다.]

전원을 켜올 때의 Perfect Binder 상태를 지정합니다. (공장값 설정 [절전])

[쿨 다운 이행 시간]

값: 1 ~ 60분(공장값 설정 10분)

[절전 이행 시간]

값: 1 ~ 60분(공장값 설정 10분)



- 쿨링 모드나 절전 모드 중에도 프린터에서 정보를 수신할 수 있습니다. Perfect Binder가 프린터에서 작업을 수신하면 예열 모드로 변경됩니다.
- Perfect Binder의 전력 소비량을 줄이려면 [절전]으로 설정하십시오. 단, 제본 모드로 전환하는데 시간이 오래 걸립니다.
- 전원을 켜올 때의 상태를 [예열 중입니다.]로 설정한 경우 기다리지 않고 제본 작업을 시작할 수 있습니다.
- 쿨링 모드나 절전 모드로의 이행 시간에 따라, 제본 모드에서 쿨링 모드로 전환하는 대신 절전 모드로 전환하여 전력 소비량을 줄일 수 있습니다. 하지만 쿨링 모드나 절전 모드로의 전환은 사용하지 않도록 설정되어 있습니다.

1 프린터의 [관리자 메뉴] 화면에서 [프린터] - [완전한 바인더]를 선택합니다.

2 전원을 켜올 때의 상태를 설정합니다.

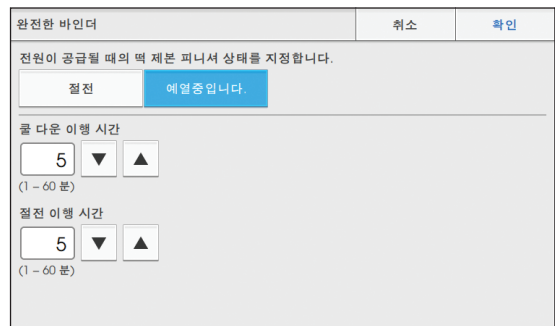

3 각 모드로의 이행 시간을 설정합니다.

4 [확인]을 터치합니다.

Perfect Binder 표지설정

표지의 여분을 잘라낼 수 있습니다.
표지를 잘라내려면 표지 절단 위치와 풀 추가 위치를 설정합니다.

- [완전한 바인더; 표지]에서 설정한 값은 해당 설정이 변경될 때까지 저장됩니다. 절단 위치와 풀 추가 위치를 시험 인쇄를 통해 확인한 후 조정합니다.
- 제본 작업을 처리하는 동안 처리 작업의 마무리가 변경되도록 RISO Console에서 [완전한 바인더; 표지]을 변경하십시오. 설정을 변경하기 전 작업을 전송한 사용자에게 작업 설정을 확인하거나 제본 작업이 완료될 때까지 기다리십시오.

[표지 절단]

표지의 긴 면의 절단 위치를 자동으로 설정할지 여부를 설정합니다.

값: [OFF] / [ON] (공장값 설정 [ON])

[표지 절단 위치조정]

표지의 긴 면의 절단 위치를 설정합니다.

값: -30.0 ~ +30.0 mm (공장값 설정 0.0 mm)

[표지 풀 추가 위치조정]

표지의 긴 면의 풀 추가 위치를 설정합니다.

값: -30.0 ~ +30.0 mm (공장값 설정 0.0 mm)

1 프린터의 [관리자 메뉴] 화면에서 [프린터] - [완전한 바인더; 표지]를 선택합니다.

2 [ON]을 터치한 후 [표지 절단 위치조정]과 [표지 풀 추가 위치조정]을 설정합니다.

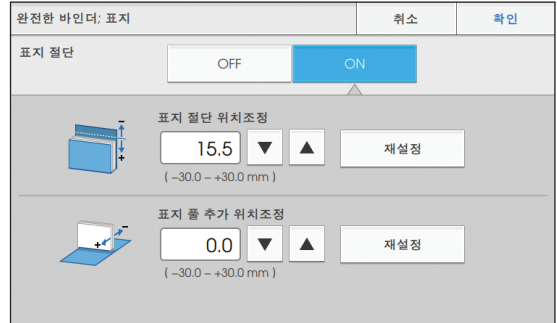

[표지 절단 위치조정]의 경우 [▲]를 터치할 때마다 절단 위치는 0.1 mm씩 표지 등 방향으로 이동하고 절단 영역은 넓어집니다. [▼]를 터치할 때마다 절단 위치는 0.1 mm씩 표지 등 반대 방향으로 이동하고 절단 영역은 좁아집니다.

[표지 풀 추가 위치조정]의 경우 [▲]를 터치할 때마다 풀 추가 위치는 0.1 mm씩 왼쪽으로 이동합니다. [▼]를 터치할 때마다 풀 추가 위치는 0.1 mm씩 오른쪽(절단 위치 방향)으로 이동합니다.

- [표지 절단 위치조정]과 [표지 풀 추가 위치조정]에 대한 최대 설정(±30 mm)을 구성할 수 없는 경우가 생길 수 있습니다. 용지에 따라 최대값이 자동으로 설정됩니다.

3 [확인]을 터치합니다.

이 절에서는 소모품 교체 방법, 장치 관리 방법, 오류 메시지 해석 방법 및 오류 발생 시 취해야 할 조치에 대해 설명합니다.

소모품 교체하기 p. 2- 2

이 절에서는 접착 시트를 교체하고 쓰레기를 컷 쓰레기를 처분하는 방법에 대해 설명합니다.

장치 청소 p. 2- 7

이 절에서는 성형 장치를 청소하는 방법에 대해 설명합니다.

문제점 해결 p. 2- 8

이 절에서는 오류 발생 시 취해야 할 조치와 함께 LED 오류 표시기 및 오류 메시지를 해석하는 방법에 대해 설명합니다.



소모품 교체하기

Perfect Binder를 편리하게 사용하기 위해서는 매일의 정비가 중요합니다. 이 항에서는 접착 시트, 보조 필터의 교체 및 컷 쓰레기의 처리 방법에 대해 설명합니다.

- 이 장치를 풀유닛의 온도가 고온이 되도록 풀을 예열합니다. 몸이 닿으면 화상을 입을 수 있습니다. 이 장치의 내부 온도가 낮아질 때까지 옆면 커버는 열리지 않습니다. 장치가 식을 때까지 기다리십시오.

- 남은 풀의 양이 적으면 프린터의 운영 패널에 메시지가 표시됩니다. 재고량을 확인하십시오.
- 프린터 유지 보수에 대한 자세한 내용은 귀하의 프린터 설명서를 참조하십시오.

접착 시트 교체하기

풀이 다 떨어지면 접착 시트를 교체하라는 메시지가 프린터의 운영 패널에 표시되고 제본이 중지됩니다. 접착 시트를 교체하십시오.

1 옆면 커버를 엽니다.

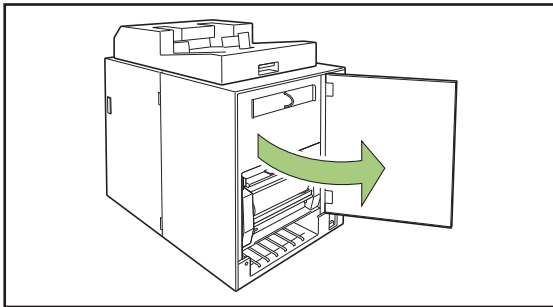

2 모두 사용한 접착 시트 심을 제거합니다.

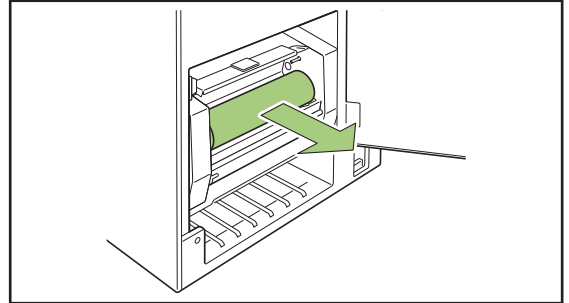

3 모두 사용한 롤 심을 제거합니다.

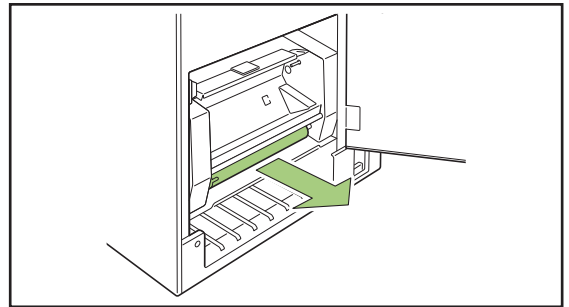

4 새로운 롤 심을 설치합니다.

Perfect Binder의 돌출부에 심의 홈을 나란히 대고 맞추십시오.

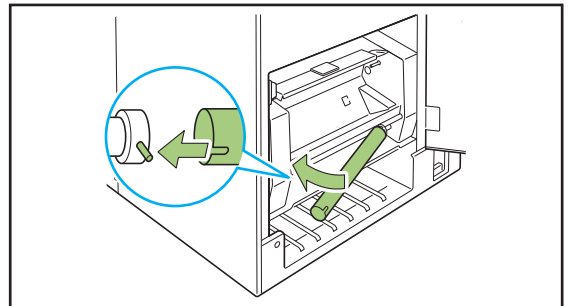

5 B9 레버를 들어올려 접착 시트 커버를 엽니다.

남은 접착 시트를 제거합니다.

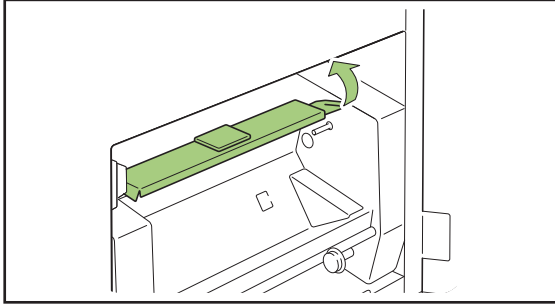

6 새로운 접착 시트를 설치합니다.

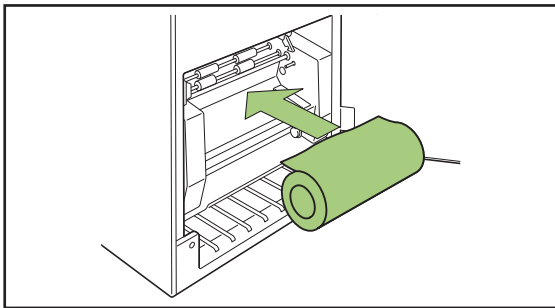

7 접착 시트의 릴리스 라이너를 제거한 후 접착 시트의 끝을 롤러 사이의 틈에 넣습니다.

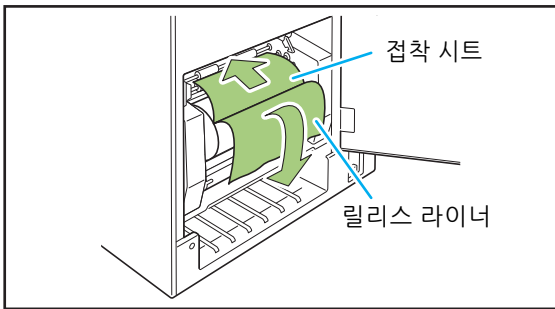

8 B10 레버를 눌러 접착 시트 커버를 닫습니다.

접착 시트가 느슨하면 접착 시트 심을 돌려서 시트를 팽팽하게 합니다.

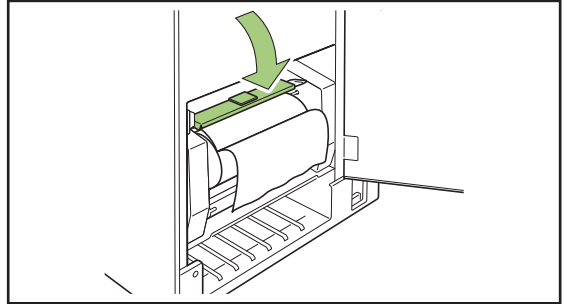

9 롤 심의 양면 테이프를 제거한 후 릴리스 라이너의 끝을 롤 심에 붙입니다.

릴리스 라이너가 느슨하면 롤 심을 화살표 방향으로 돌려서 필름을 팽팽하게 합니다.

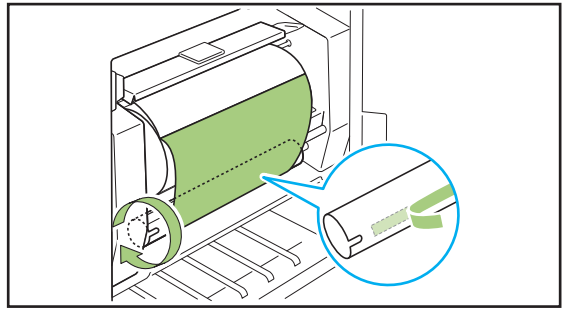

10 옆면 커버를 닫습니다.

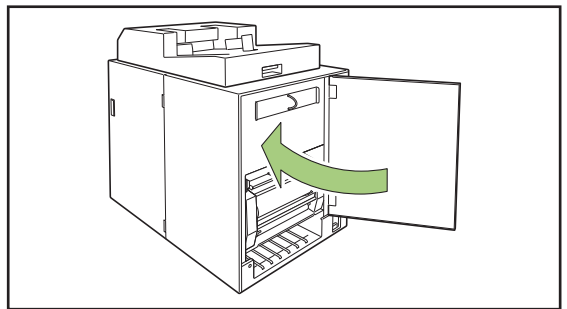

! • 모두 사용한 접착 시트, 접착 시트 심 및 롤 심 필름은 지역 규정에 따라 폐기하십시오.

필터 교체하기

(기본/보조) 필터의 성능이 저하되면 풀을 예열할 때 Perfect Binder에서 풀에 의해 발생하는 냄새가 납니다. 이 경우 필터를 교체하십시오.



- 다음 기간 내에 필터를 교체하십시오.
 - 보조 필터: 12개의 접착 시트를 사용한 후 또는 약 1년이 경과한 후(둘 중 먼저 발생하는 것에 따라 교체)
 - 기본 필터: 2개의 접착 시트를 사용한 후
- 필터에 포함된 확인 시트를 이용하면 교체 시기를 알 수 있습니다. 교체 날짜와 빈도를 기록하여 필터 교체 시기를 관리하십시오.

1 옆면 커버를 엽니다.

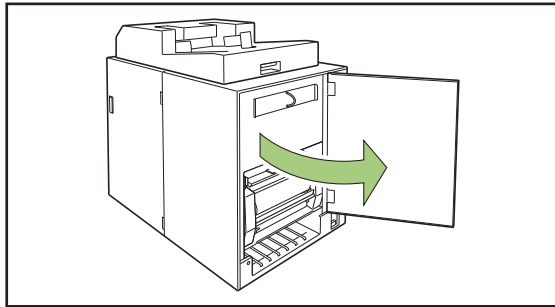

2 Perfect Binder에서 필터를 제거합니다.

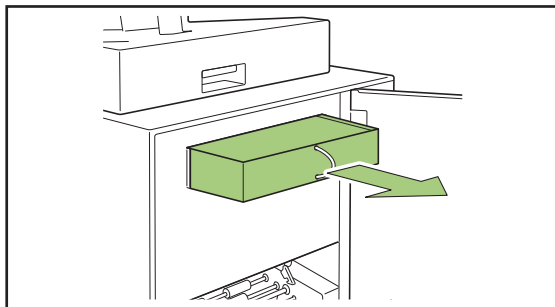

3 보조 필터에서 기본 필터를 제거합니다.

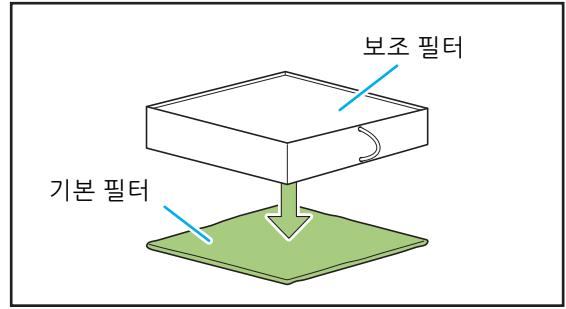

- 풀의 성분이 사용한 기본 필터에 정착됩니다. 풀의 성분이 손이나 옷에 묻지 않도록 주의하십시오.

4 보조 필터에 기본 필터를 설치합니다.

보조 필터의 (네 개) 모서리에 기본 필터를 붙입니다. 기본 필터만 교체하는 경우 새 필터를 기존의 보조 필터에 설치합니다.

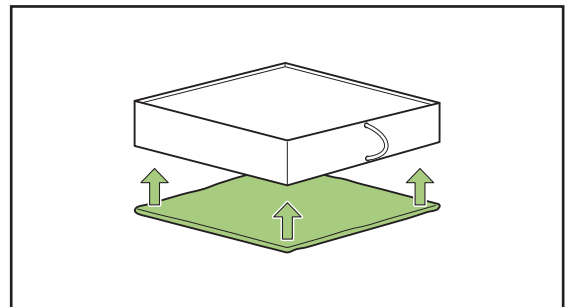

- 교체 시기를 알 수 있도록 확인 시트를 보조 필터의 전면에 부착하는 것이 좋습니다.

5 Perfect Binder에 필터를 설치합니다.
기본 필터가 아래로 향하도록 놓습니다.

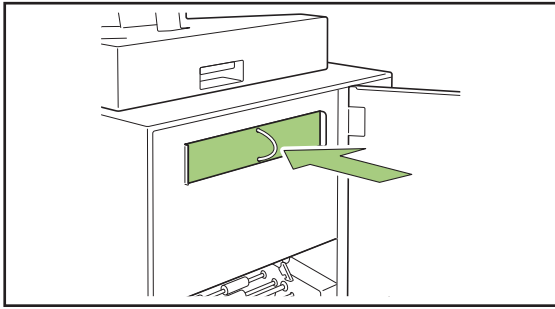

6 옆면 커버를 닫습니다.

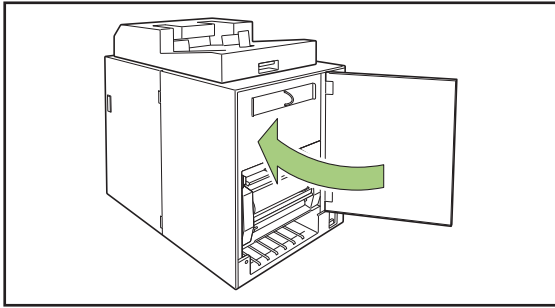

- ❗ • 모두 사용한 필터는 지역 규정에 따라 폐기하십시오.
- 제본 빈도나 사용 환경에 따라 표준 교체 시기 이전이라도 필터가 냄새를 걸러내지 못할 수 있습니다. 이러한 경우 예약된 교체 시기까지 아직 멀었더라도 필터를 교체합니다.

컷 쓰레기 처리하기

컷 쓰레기(먼지)가 표지 쓰레기통에 가득 차면 컷 쓰레기를 처리하라는 메시지가 표시되고 제본이 중지됩니다. 컷 쓰레기를 처리하십시오.

1 전면 커버를 엽니다.

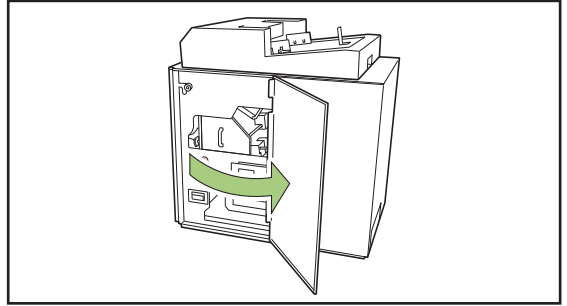

2 앞으로 표지 쓰레기통을 당겨서 꺼냅니다.

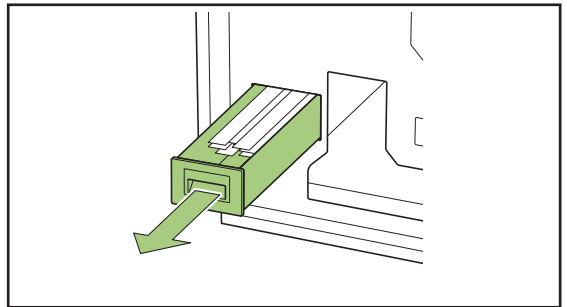

3 컷 쓰레기를 모두 처리합니다.

표지 쓰레기통에 컷 쓰레기가 남아 있지 않은지 확인합니다.

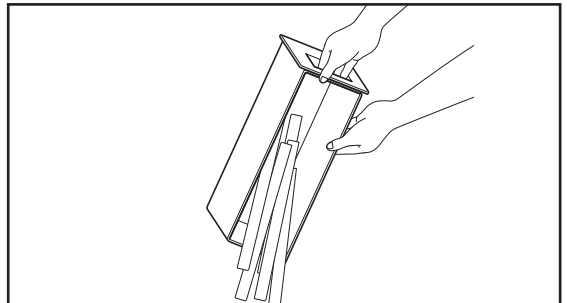

2

4 표지 쓰레기통을 장치 안으로 다시 밀어 넣습니다.

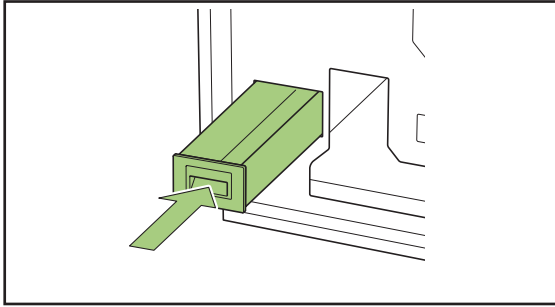

5 전면 커버를 닫습니다.

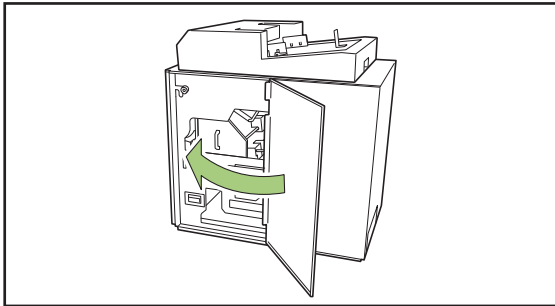

장치 청소

Perfect Binder의 성능 유지와 안전한 사용을 위해 유지 관리가 필요합니다.
장치 내부에 있는 성형 장치에 풀이 묻으면 소책자에 얼룩이 생길 수 있습니다.
이 장치의 정기 유지 보수를 수행하는 것이 좋습니다.

⚠ 주의

- 장치를 청소할 때에는 전면 커버를 열고 해당 장치의 주 전원 스위치를 끄십시오.
- 기술된 작업 외 다른 작업을 수행하지 마십시오(예: 조정, 수리 등).
조정이나 수리는 해당 판매자 또는 공인 서비스 담당자와 상담하십시오.

■ 성형 장치 청소하기

성형 방향 플레이트와 성형 플레이트의 표면을 중성 세제에 적신 천으로 닦아냅니다.

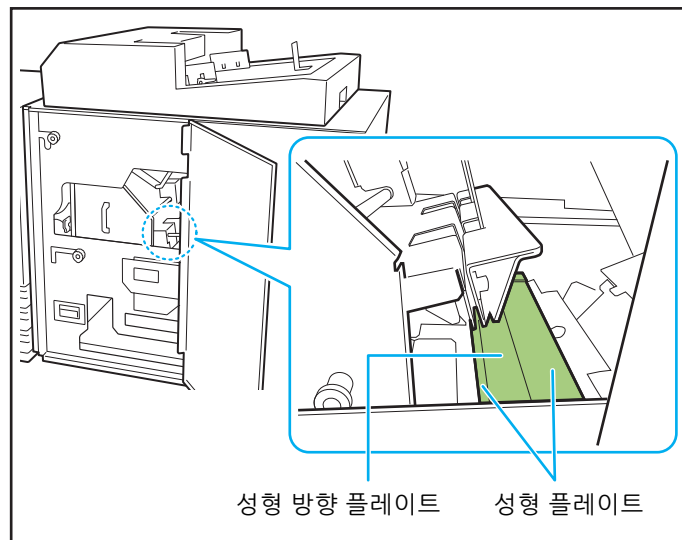

문제점 해결

이 장에서는 운영 패널에서 오류 램프가 깜빡이는 이유와 터치 패널에 오류 메시지가 나타나는 이유, 취해야 할 조치에 대해 기술합니다.

메시지가 표시되면 표시된 메시지의 설명에 따라 문제를 해결하십시오.

프린터 운영 패널의 에러 램프

오류가 발생하면 에러 램프이 빨간색으로 깜박입니다.

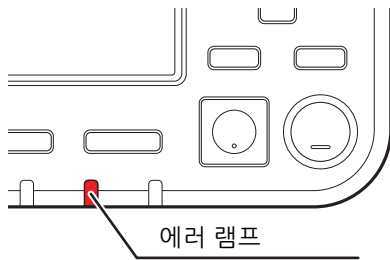

프린터 터치 패널의 오류 메시지

문제에 대한 설명과 문제를 해결하기 위한 지시 사항이 아래와 같이 표시됩니다.

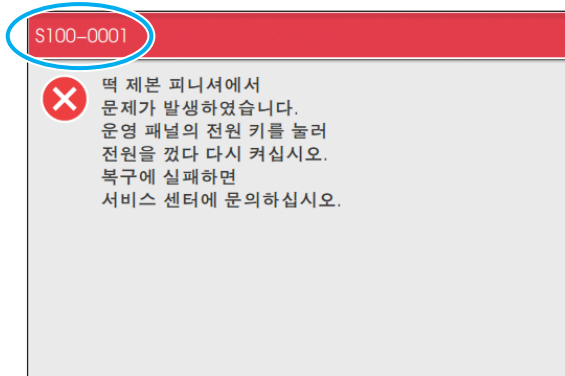

- ! 영숫자 조합 에러 코드가 에러 메시지 화면 상단에 표시됩니다. 서비스 직원에게 연락할 때 이 오류 코드를 말씀해 주십시오.
 - 오류 코드의 첫 문자는 문제 유형을 나타냅니다.
 - 숫자는 문제의 위치에 따라 달라집니다.

메시지의 예

다음은 메시지의 예입니다. 문제를 해결하려면 표시된 메시지의 지시 사항을 따르십시오.



- 일부 메시지 화면에는 [취소] 및 [계속]이 표시될 수 있습니다. 현재 작업을 중지하려면 [취소]를 터치합니다. 현재 작업을 재개하려면 [계속]을 터치합니다.

<S000-0000> 서비스 요청

이 오류 메시지는 서비스 담당자의 검사나 수리가 필요한 경우에 표시됩니다.

메시지	수행할 조치
<p>떡 제본 피니셔에서 문제가 발생하였습니다. 운영 패널의 전원 키를 눌러 전원을 껐다 다시 켜십시오. 복구에 실패하면 서비스 센터에 문의하십시오.</p>	<p>Perfect Binder에 오류가 발생했습니다. (1) 운영 패널의 [전원] 키를 눌러 전원을 껐다가 다시 켜십시오. (2) 시스템이 복구되지 않으면 판매자 또는 공인 서비스 담당자와 상담하십시오. 이 때 터치 패널에 표시된 오류 코드를 말씀하십시오.</p>

<U000-0000> 유닛 오류

이 오류 메시지는 서비스 담당자의 수리가 필요한 경우에 표시됩니다.

메시지	수행할 조치
<p>떡 제본 피니셔에서 문제가 발생하였습니다. 재설정 키를 누르거나 운영 패널의 전원을 다시 켜십시오. 복구에 실패하면 서비스 센터에 문의하십시오.</p>	<p>Perfect Binder에 오류가 발생했습니다. (1) 운영 패널의 [재설정] 키를 누르십시오. (2) 시스템이 복구되지 않으면 운영 패널의 [전원] 키를 눌러 전원을 껐다가 다시 켜십시오. 위의 두 가지 복구 작업을 통해서도 오류가 해결되지 않으면 판매자 또는 공인 서비스 담당자와 상담하십시오. 이 때 터치 패널에 표시된 오류 코드를 말씀하십시오.</p>

<X000-0000> 용지 걸림

이 오류 메시지는 용지 걸림 발생 시 표시됩니다.

메시지	수행할 조치
<p>버튼은 용지 걸림 위치를 나타냅니다. 해결 방법을 표시하려면 버튼을 터치하십시오.</p>	<p>프린터나 Perfect Binder의 내부에 용지가 걸렸거나 용지 또는 여러 매의 용지가 급지되지 않습니다. 용지가 걸린 위치를 표시하는 버튼을 터치하여 걸린 용지를 제거하는 방법을 표시하고 터치 패널에 표시된 절차에 따라 용지를 제거하십시오. 자세한 내용은 "용지 걸림" (p. 2-13)를 참조하십시오.</p>

2 장 유지 관리

<Y000-0000> 소모품 오류

이 오류 메시지는 정기적인 교체가 필요한 소모품이나 부품을 교체해야 할 시기에 표시됩니다.

메시지	수행할 조치
떡 제본 피니셔의 접착 시트가 없습니다. 접착 시트를 보충해 주십시오.	Perfect Binder의 접착 시트에 풀이 없습니다. 접착 시트를 교체하십시오. 접착 시트를 교체하는 방법에 대한 자세한 내용은 "접착 시트 교체하기" (p. 2-2)를 참조하십시오.
떡 제본 피니셔의 컷 쓰레기 (쓰레기)이 가득합니다. 떡 제본 피니셔의 전면 커버를 열고 컷 쓰레기를 제거하십시오.	떡 제본 피니셔의 표지 쓰레기통에 있는 컷 쓰레기를 모두 제거하십시오. 자세한 내용은 "컷 쓰레기 처리하기" (p. 2-5)를 참조하십시오.

<Z00-0000> 설정 오류 점검

이 오류 메시지는 커버가 완전히 닫히지 않은 경우에 표시됩니다.

메시지	수행할 조치
떡 제본 피니셔의 전면 커버를 닫으십시오.	Perfect Binder의 전면 커버 (또는 옆면 커버)가 완전히 닫히지 않았습니다. 커버를 꼭 닫으십시오.
떡 제본 피니셔의 표지 삽입기를 세트하십시오.	Perfect Binder의 표지 인서터가 제대로 설정되지 않았습니다. 표지 인서터를 올바르게 설정합니다.

<W000-0000> 경고

이 경고 메시지는 용지가 없거나, 출력 용지함이 가득 찼거나, 주변 기기가 연결되지 않았거나 기타 다른 문제가 있는 경우에 표시됩니다.

메시지	수행할 조치
작업 이름: 떡 제본 피니셔를 사용할 수 없어서 인쇄할 수 없습니다. 떡 제본 피니셔를 사용하지 않는 인쇄는 가능합니다. (작업을 삭제했습니다.)	Perfect Binder의 전원을 껐다가 다시 켜십시오. Perfect Binder의 전원을 켜는 순서가 있습니다. 전원 켜기에 대한 자세한 내용은 "전원 공급 장치" (p. 21)를 참조하십시오. 위의 복구 작업을 통해서도 오류가 해결되지 않으면 판매자 또는 공인 서비스 담당자와 상담하십시오. 제본 이외의 다른 인쇄 기능을 계속하여 사용하려면 [닫기]를 터치하십시오.
떡 제본 피니셔의 표지에 적합한 크기의 용지를 아래 트레이에 넣으십시오. 트레이: 크기:	표지에 적합한 용지가 트레이에 없습니다. 그렇지 않으면, 다른 크기의 용지를 넣은 것입니다. 지정된 트레이에 올바른 종류의 용지를 넣으십시오.
이 표지 용지는 떡 제본할 수 없습니다. 적합한 크기의 용지를 아래 트레이에 넣으십시오. 트레이: 크기:	

메시지	수행할 조치
<p>떡 제본 피니셔의 본문과 표지의 길이가 일치하지 않기 때문에 제본 할 수 없습니다. 설정을 확인하십시오. (작업을 삭제했습니다.)</p>	<p>본문 페이지 및 표지에 대한 용지 크기의 조합은 원본 크기의 다른 용지 크기가 급지 트레이에 들어 있기 때문에 올바르지 않습니다. 본문 페이지의 크기와 같은 표지 용지를 넣으십시오.</p>
<p>떡 제본 피니셔에서 본문의 두께 이상을 감지했기 때문에 제본 할 수 없습니다. 설정을 확인하십시오. (작업을 삭제했습니다.)</p>	<p>원본 데이터가 전송된 상태에서 페이지 수가 너무 적고 표지 등의 너비가 표지를 제본할 수 있을 정도로 충분하지 않습니다. 그렇지 않으면, 표지까지 제본하기에 본문 페이지가 너무 두꺼운 것입니다. 원본 데이터를 확인하십시오. 사용 가능한 너비에 대한 자세한 내용은 "사양" (p. 3-2)을 참조하십시오.</p>
<p>떡 제본 피니셔의 본문에 적합한 크기의 용지를 아래 트레이에 넣으십시오. 트레이: 크기:</p>	<p>본문 페이지의 트레이에 용지가 없습니다. 그렇지 않으면, 다른 크기의 용지를 넣은 것입니다. 지정된 트레이에 올바른 종류의 용지를 넣으십시오.</p>
<p>일부 피니셔가 꺼졌습니다. 피니셔를 사용하려면 피니셔의 전원을 켜고, 운영 패널에 있는 전원 키로 전원을 켜십시오.</p>	<p>Perfect Binder의 전원이 끄기 있습니다. Perfect Binder의 전원을 켭니다. Perfect Binder의 전원을 켜는 순서가 있습니다. 전원 켜기에 대한 자세한 내용은 "전원 공급 장치" (p. 21)를 참조하십시오.</p>
<p>떡 제본 피니셔가 스택가능한 본문 용량을 초과했습니다. 설정을 확인하십시오. (작업을 삭제했습니다.)</p>	<p>원본 데이터가 최대 스택 용량을 초과했습니다. (1) [닫기]를 터치합니다. (2) 데이터를 편집한 후 다시 전송하십시오. 제본 용량에 대한 자세한 정보(두께)는 "사용 가능한 용지" (p. 12)를 참조하십시오.</p>
<p>페이지가 중복 될 수 있습니다. 계속하려면 제본 종료 후 페이지가 맞는지 확인하십시오.</p>	<p>용지가 본문 스택부에 걸렸습니다. 걸린 용지를 제거한 후 [취소]나 [계속]을 터치하십시오. 인쇄가 계속되면 소책자가 제대로 제본되었는지 확인하십시오.</p>
<p>떡 제본 피니셔에서 실행할 수 없는 표지 폭을 발견했습니다. 설정을 확인하십시오. (작업을 삭제했습니다.)</p>	<p>현재의 표지 크기(너비)로 소책자를 제본할 수 없습니다. [닫기]를 터치한 후 사용 가능한 표지 크기로 원본 데이터를 전송하십시오. 표지와 본문 페이지의 올바른 조합에 대한 자세한 내용은 "사용 가능한 용지" (p. 12)를 참조하십시오.</p>
<p>떡 제본 피니셔에서 실행할 수 없는 본문 폭을 발견했습니다. 설정을 확인하십시오. (작업을 삭제했습니다.)</p>	<p>현재의 본문 페이지 크기(너비)로 소책자를 제본할 수 없습니다. [닫기]를 터치한 후 사용 가능한 본문 페이지 크기와 함께 원본 데이터를 전송하십시오. 표지와 본문 페이지의 올바른 조합에 대한 자세한 내용은 "사용 가능한 용지" (p. 12)를 참조하십시오.</p>
<p>떡 제본 피니셔의 배출 트레이가 가득 찼습니다. 책자를 제거하십시오. 출력 버튼을 누르면 책자를 배출합니다.</p>	<p>Perfect Binder의 출력 용지함으로 배출된 책자가 최대 스택 용량을 초과했습니다. 책자를 제거하고 배출 버튼을 누르십시오.</p> <p> • 장치 안에 책자가 남아 있을 수도 있습니다. 책자가 더 이상 배출되지 않을 때까지 배출 버튼을 누르십시오.</p>

2 장 유지 관리

<I000-0000> 정보

이 메시지는 유닛 유지 관리가 필요한 경우에 표시됩니다.

메시지	수행할 조치
떡 제본 피니셔의 접착 시트를 교체해야 합니다. 서비스 센터에 문의하여 새로운 접착 시트를 준비하십시오.	남은 접착 시트의 양이 적습니다. 접착 시트 용량을 확인하십시오. 필요한 경우에는 주문하십시오.
	 이 메시지는 제본이 즉시 중단됨을 의미하지는 않습니다. 사용 조건에 따라 판매자 또는 공인 서비스 담당자와 상담하십시오.

용지 걸림

Perfect binder에 용지 걸림이 발생할 경우 인쇄가 정지되고 운영 패널의 오류 램프가 빨간색으로 반짝이며 터치 패널에 용지 걸림 위치가 나타납니다. 터치 패널에 표시된 절차에 따라 걸린 용지를 제거하고 인쇄 작업을 재개하십시오.

⚠ 주의

걸린 용지 제거 등 시스템 안으로 손을 넣을 때 돌출된 부품 및 금속 단자에 굽히지 않게 주의하십시오. 그렇지 않으면 상해를 입을 수도 있습니다.

1 용지 걸림 위치를 보여주는 영숫자 조합 버튼을 터치하면 용지 걸림을 제거하는 방법을 표시합니다.

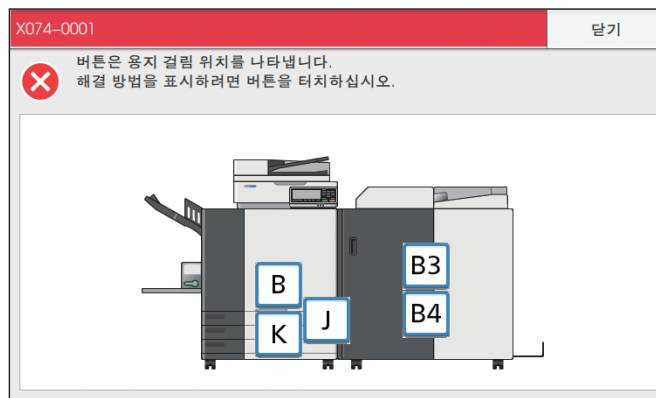

2 터치 패널 상에 표시된 절차를 따라 용지를 제거하십시오.

이전 또는 다음 페이지를 표시하려면 [뒤로] 또는 [다음]을 터치하십시오.
(다음 스크린 샷은 용지가 걸렸을 때 나타나는 디스플레이의 예입니다.)

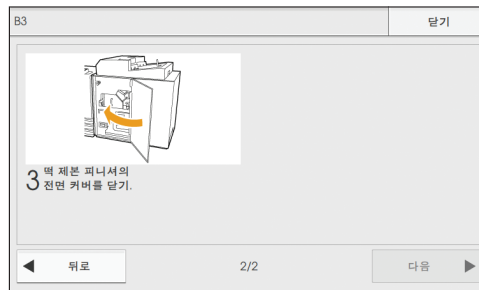

3 [닫기]를 터치합니다.

디스플레이는 1단계 화면으로 되돌아갑니다. 용지를 제거한 위치를 보여주는 버튼이 사라졌는지 확인하십시오. 걸린 용지를 모두 제거하고 커버를 닫으면 오류 화면이 닫히고 이전 화면이 표시됩니다.



- 알파벳 버튼이 화면에 표시되면 용지가 아직 표시된 위치에 남아 있는 것입니다. 걸린 용지를 제거하기 위해 1 단계부터 3 단계까지 반복하십시오.

걸린 용지를 제거할 때의 주의사항

- 걸린 용지를 천천히 주의하여 제거합니다. 용지 일부가 Perfect Binder에 남아있지 않도록 주의하십시오.
- 유닛에서 용지를 제거할 때에 유닛 내에 출력 방향으로 한번에 조금씩 용지를 굴린 다음 몸 쪽으로 용지를 빼내 제거하십시오.

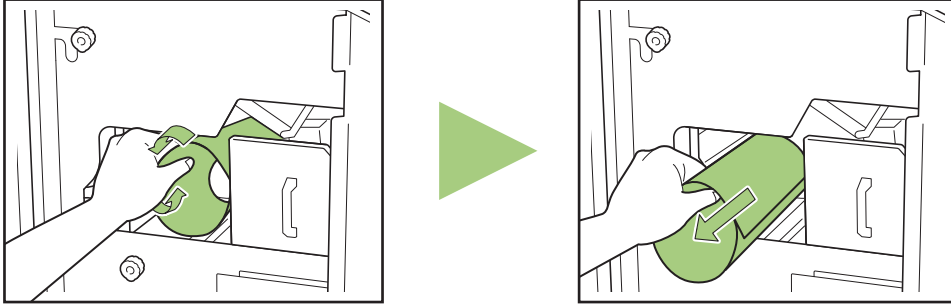

- 인쇄 중에는 용지가 프린터를 통해 고속으로 전송됩니다. 따라서 여러 용지를 인쇄하는 중에 용지 걸림이 발생하면 용지 걸림을 유발한 용지뿐 아니라 다른 용지들도 전송 경로에 남아있을 수 있습니다. 걸린 용지를 제거하기 위해 내부 다이얼을 사용할 경우 처음 용지를 제거한 후에 다이얼을 4, 5회 정도 돌려 다른 용지가 남아 있는지 확인합니다.

기타 문제

? Perfect Binder가 전혀 작동하지 않습니다.

- 프린터와 Perfect Binder의 주 전원이 켜져 있는지 확인하십시오.
- 프린터와 Perfect Binder의 전원 플러그가 전기 콘센트에 제대로 꽂혀 있는지 확인하십시오.
- 전원 코드가 프린터와 Perfect Binder에 단단히 연결되어 있는지 확인하십시오.
- 전력 차단기가 작동되고 있지 않는지 확인하십시오.
- 프린터와 Perfect Binder의 전원을 껐다가 다시 켜십시오.
Perfect Binder가 복구되지 않으면 판매자 또는 공인 서비스 담당자와 상담하십시오.

? Perfect Binder의 설정 버튼이 프린터의 터치 패널에 표시되지 않습니다.

- Perfect Binder의 주 전원이 켜져 있는지 확인하십시오.

? 제본 작업을 전송한 이후로 제본을 시작하는 데에 시간이 오래 걸립니다.

- 풀과 풀 탱크의 온도가 적합하지 않으면 적합한 온도가 될 때까지 히터가 풀을 예열한 후 제본이 시작됩니다. 보다 빨리 제본을 시작하려면 풀을 적합한 온도로 예열하십시오.
접착 유닛의 풀 온도를 확인하는 방법에 대한 자세한 내용은 "풀유닛 온도확인" (p. 1-9)를 참조하십시오.

? 소책자 제본이 제대로 되지 않았고 표지 등이 구부러졌거나, 완성된 책자가 잘 열리지 않거나, 본문 페이지가 표지 등에서 떨어져 나갑니다.

- 용지 질감을 확인하십시오. 용지 질감이 소책자의 길면에 평행하도록 표지에는 가로결 용지를 사용하고 본문 페이지에는 세로결 용지를 사용하십시오.
자세한 내용은 "용지 질감" (p. 14)를 참조하십시오.

? 표지 길이가 본문보다 짧아서 본문을 표지로 제본할 수 없습니다.

- 본문에 사용된 풀 때문에 본문이 두꺼워져서 본문을 제본하려는 표지 길이가 짧아진 것일 수 있습니다. 제본하려면 [표지 등 너비]에 필요한 길이(부족한 길이)를 더해서 원본(소책자) 데이터를 다시 제작하십시오.
- 표지 절단 위치 또는 접착 위치가 적절하지 않을 수도 있습니다.
표지 절단 위치 또는 접착 위치에 대한 자세한 내용은 "Perfect Binder 표지설정" (p. 1-12)을 참조하십시오.

? 소책자의 표지 등 위치가 오른쪽 또는 왼쪽으로 잘못되었습니다.

- 표지 등 위치가 오른쪽으로 이동한 경우(아래는 왼쪽 제본의 예임) :

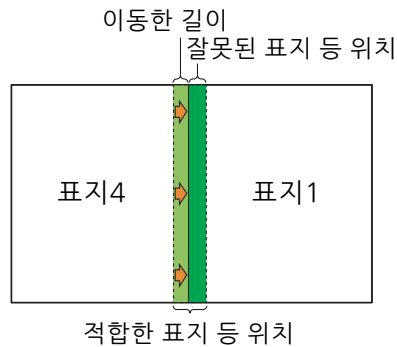

이동한 길이를 [표지 등 너비]에 더해서 원본(소책자) 데이터를 다시 제작하십시오.

- 표지 등 위치가 왼쪽으로 이동한 경우(아래는 왼쪽 제본의 예임) :

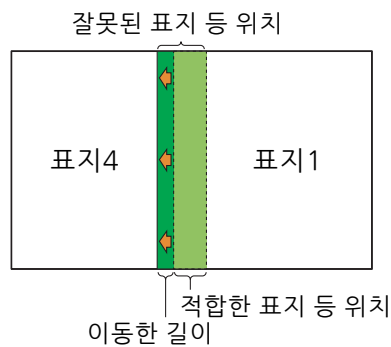

[표지 등 너비]에서 이동한 길이를 빼서 원본(소책자) 데이터를 다시 제작하십시오.



• 제본 방향에 따라 표지 배치가 바뀝니다.

? 표지의 크기(길이)에 대한 적절한 값을 알 수 없습니다.

- 표지를 절단할 경우 표지의 최적 길이는 다음과 같습니다.

표지의 길이에 대하여 폴의 두께를 고려하고, 각 용지 크기에 대한 최대값을 초과하지 않는 범위 내에서 실제로 산출된 값보다 큰 크기를 지정하십시오.

표지(여분을 잘라낸 경우)	A5 제본: 210 mm × 307 mm - 342 mm B5 제본: 257 mm × 374 mm - 409 mm A4 제본: 297 mm × 430 mm - 465 mm Letter 제본: 279.4 mm × 441.8 mm - 476.8 mm
표지 등 너비	1.5 mm - 30 mm

- 표지 등에 A4 크기 용지에 대한 폭이 1.5 mm인 경우 표지 길이 ≥ 본문 페이지 크기 × 2 + 표지 등 너비. 표지 길이의 최소값은 430 mm 입니다.

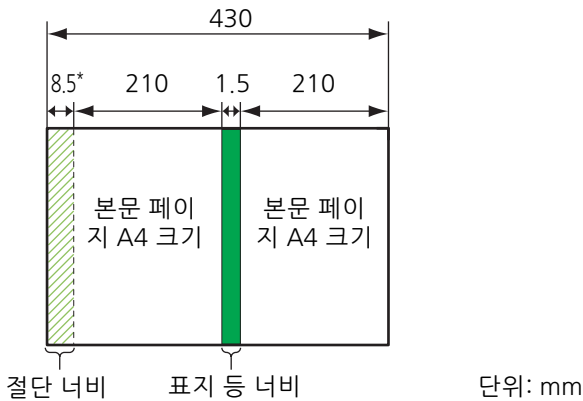

* 8.5 mm 는 절단 너비의 평균값입니다. 단, 제품마다 약간의 차이가 있습니다.

- 표지 등에 A4 크기 용지에 대한 폭이 1.5 mm 이상인 경우
표지 길이는 표지 등 너비가 1.5 mm이고 추가된 값이 두께(+α)를 차지할 경우 값의 합이 됩니다.

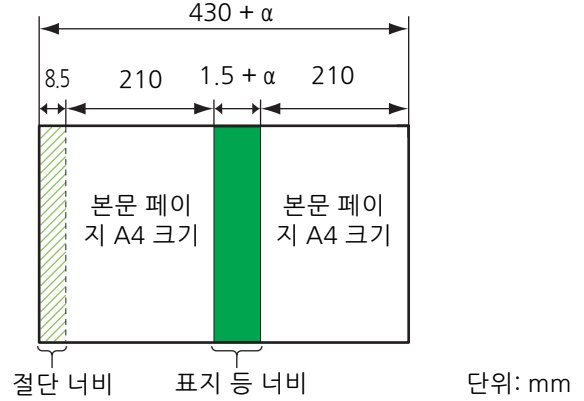

- 표지 여분이 남을 경우 다음 범위 내에서 표지를 사용하십시오.
단위: mm
A5 제본:
"등 너비 + 298" ~ "등 너비 × 0.5 + 383"
B5 제본:
"등 너비 + 366" ~ "등 너비 × 0.5 + 417"
A4 제본:
"등 너비 + 422" ~ "등 너비 × 0.5 + 445"
Letter 크기 제본:
"등 너비 + 434" ~ "등 너비 × 0.5 + 451"

? 완성된 책자의 가장자리가 정렬되지 않았습니다.

- 표지가 절단되는 위치는 표지 길이(긴 면)에 따라 다르기 때문에 프린터에서 설정된 표지의 용지의 길이가 일치하지 않으면 제본 마무리도 경우에 따라 달라집니다. 표지의 용지 길이가 동일한지 확인하고 한꺼번에 찾으십시오.



- 프린터 상태 또는 프린터 관련 문제 해결에 대한 자세한 내용은 귀하의 프린터 설명서를 참조하십시오.
- 원본 데이터 관련 문제에 대한 자세한 내용은 "애플리케이션 설명서"를 참조하십시오.

? 본문 페이지가 표지 등에서 떨어져 나옵니다.

- 원본에 많은 양의 사진 또는 솔리드 이미지가 표지 등 접착 부분에 들어 있으면 접착제가 잘 붙지 않고 본문 페이지가 쉽게 떨어져 나옵니다. 자세한 내용은 "Perfect Binder로 만든 책자의 제본 강도" (p. 26)를 참조하십시오.

이 문서는 소모품에 대한 사양, 색인 및 설명을 제공합니다.

사양p. 3- 2

이 절에서는 Perfect Binder의 주요 사양에 대해 설명합니다.

소모품p. 3- 4

이 절에서는 소모품 종류에 대해 설명합니다.

색인p. 3- 5



사양

■ Perfect Binder 사양

기본/제본 기능

모델	Perfect Binder G10 (200)	
유형	Perfect Binder	
마무리 유형	등매기	
예열 시간	13분 이하(실온 23 °C에서)	
제본 속도 ¹	ComColor GL9730/GD9630/GD9631 연결 시: 소책자 62부/시간	
	ComColor GL7430/GD7330 연결 시: 소책자 48부/시간	
용지 크기	본문 페이지: A4-LEF, JIS-B5-LEF, A5-LEF, Letter-LEF	
	<p>표지 ⁵(여분을 잘라낸 경우): A5: 210 mm × 307 mm - 342 mm JIS-B5: 257 mm × 374 mm - 409 mm A4: 297 mm × 430 mm - 465 mm Letter: 279.4 mm × 441.8 mm - 476.8 mm</p> <p>표지(여분을 그대로 둔 경우): A5: 210 mm × 298.5 mm - 398 mm JIS-B5: 257 mm × 365.5 mm - 432 mm A4: 297 mm × 421.5 mm - 460 mm Letter: 279.4 mm × 433.3 mm - 466 mm</p>	
용지 무게	표준 트레이	본문 페이지: 일반 용지, 재활용지 52 g/m ² - 128 g/m ² (A5-LEF의 경우, 64 g/m ² - 128 g/m ²)
		표지 ⁶ : 일반 용지, 재활용지 80 g/m ² - 210 g/m ²
	급지 트레이	본문 페이지: 일반 용지, 재활용지 52 g/m ² - 104 g/m ² (A5-LEF와 함께 사용 불가)
		표지 ⁶ : 일반 용지, 재활용지 80 g/m ² - 104 g/m ²
	본문 스택부	본문 페이지: 일반 용지, 재활용지 52 g/m ² - 128 g/m ²
	표지 인서터	표지 ⁶ : 일반 용지, 재활용지 80 g/m ² - 210 g/m ²
추가 트레이	본문 페이지: 일반 용지, 재활용지 52 g/m ² - 104 g/m ² (A5-LEF와 함께 사용 불가)	
질감 방향 (용지 질감)	표지	가로결 용지(짧은 면에 평행)
	본문 페이지	세로결 용지(긴 면에 평행)
사용가능 너비 (제본 매수)	1.5 mm - 30 mm 15 - 500매 일반 용지 및 재활용지를 사용할 때(85 g/m ²), 15 - 300매 용지 매수는 제본 용지 유형에 따라 달라집니다.	
제본면	긴 면만	
출력 용량 ²	30부(한 부당 최대 50매)	
필수 여백 ³	본문 페이지: 최소 5 mm	
	표지: 표지 등의 전체 후면, 표지2와 표지3에서 최소 5 mm	
전원	Perfect Binder G10 (200) AC 220-240 V 6.0 A 50-60 Hz	

소비 전력	최대 1,500 W
	대기: 0.5 W 이하(AC 전력 차단)
작동시 소음 ⁴	70 dB(A) 이하(제본중)
운영 환경	온도: 15 °C - 30 °C 습도: 40% - 70% RH (비응축)
치수 (W × D × H)	1,290 mm × 675 mm × 1,125 mm
무게	약 220 kg
안전 정보	실내 유형, 오염도 2 단계*, 고도 2,000 m 이하의 장소에 설치할 것 * 이물질 및 공기 중 먼지로 인한 사용환경의 오염도를 나타냅니다. "2"등급은 일반적인 실내 환경에 해당됩니다.
프린터 필요 공간(W × D × H)	2,755 mm × 1,240 mm × 1,160 mm

- 1 시간당 속도는 예를 들어 용지 종류 - IJ 용지, 농도 - 표준, 해상도 - 300 dpi로 구성할 경우 완성하려는 5번째 ~ 10번째 책자에 필요한 시간에 따라 달라집니다.
- 2 일반 용지와 재생 용지를 사용할 경우(85 g/m²)
- 3
 - 본문 페이지의 양면 넓이
 - 표지의 양면 넓이

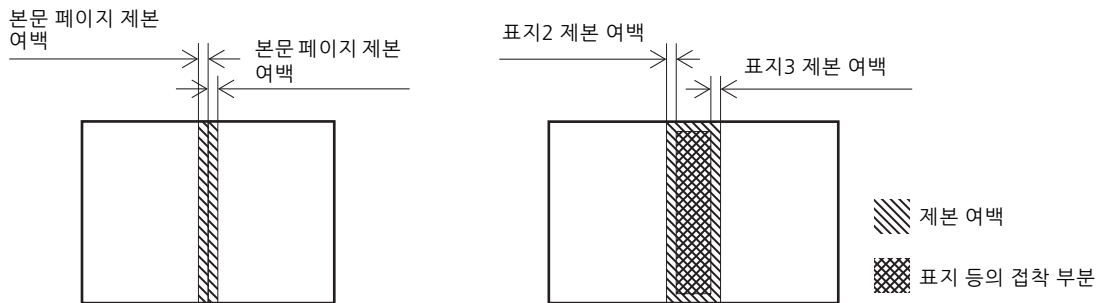

- 4 프린터에 연결하여 A4-LEF 제본 시 160 ppm
- 5 표지의 길이는 제본할 본문 페이지의 두께에 따라 달라집니다. 본문 페이지보다 짧은 용지는 사용할 수 없습니다.
- 6 소책자(표지 등)의 두께가 20 mm 이상인 경우, 105 g/m² 이상의 용지를 사용할 것을 권장합니다.

소모품

RISO KAGAKU CORPORATION에서 제조한 다음과 같은 소모품을 사용하는 것이 좋습니다.
소모품의 사양과 종류는 사전 통보 없이 변경될 수 있습니다.
가격 정보는 판매자 또는 공인 서비스 담당자와 상담하십시오.

소모품 종류

항목	비고
접착 시트	약 600개의 소책자 제본 가능(A4 크기, 5 mm 너비)
기본 필터 (Primary Filter)	접착 시트를 2세트 사용한 후 교체합니다.
보조 필터 (Secondary Filter)	접착 시트를 12세트 사용한 후 또는 약 1년 후에 교체합니다. 이들 중 어느 것이든 먼저 적절한 시기에 교체하십시오.

색인

B

B10 레버	2-3
B9 레버	2-3

P

Perfect Binder 설정	1-11
Perfect Binder 표지설정	1-12

가

가로결 용지	14
간지	18
경고	2-10
관리자 메뉴 설정	1-11
급지 경로	20
기본 필터	3-4

다

대기 모드	19, 22
떡 제본	18

라

롤 심	15
릴리스 라이너	2-3

마

메시지의 예	2-9
--------------	-----

바

배출 버튼	15
보조 필터	15, 3-4
본문 스택부	15, 23
본문 페이지 넣기	23
본문 페이지 데이터	18

사

사용 가능한 용지	12
사이드 가이드	15
상태 확인	22
서비스 요청	2-9
설정 오류 점검	2-10
섬유	14
성형 장치	2-7
세로결 용지	14
소모품	11, 12, 3-4
소모품 교체하기	2-2
소모품 오류	2-10
소모품 종류	3-4

소책자 슬롯	15
소책자의 두께	18
수동 떡 제본	1-10

아

에러 램프	2-8
엔드 가이드	15
옆면 커버	15
예열	1-9
예열 모드	19, 22
오류 메시지	2-8
오른쪽 제본	24, 25
왼쪽 제본	24, 25
용지 걸림	2-9, 2-13
용지 넣기(수동 제본)	25
위쪽 제본	25
유닛 오류	2-9

자

잠금 레버	23
장치 청소	2-7
전면 커버	15
절전 모드	19, 22
접착 시트	12, 15, 3-4
접착 시트 교체하기	2-2
접착 시트 커버	15
정보	2-12
제본 데이터	18
제본 데이터 프로세스 작성	17
제본 작업	1-8
제본 프로세스	17
제한	14
주 전원 스위치	15
출력 용지함	15

카

컷 쓰레기 처리하기	2-5
쿨링 모드	19, 22

파

표지 넣기	23
표지 데이터	18
표지 등	18
표지 쓰레기통	15
표지 인서터	15, 23
표지 인서터 오픈 레버	15
표지 절단	1-12
표지 절단 위치조정	1-12
표지 크기	12
표지 폴 추가 위치조정	1-12
표지1	18

3 장 부록

표지2	18
표지3	18
표지4	18
플 히터	19
플유닛 온도확인	1-9
필터	12
필터 교체하기	2-4

